RUMBLE™
15

RUMBLE™
30

RUMBLE™
75



OWNER'S MANUAL
INSTRUCCIONES DE FUNCIONAMIENTO
MODE D'EMPLOI
ISTRUZIONI OPERATIVE
BEDIENUNGSANLEITUNG
MANUAL DE INSTRUÇÕES
操作方法



ENGLISH

ESPAÑOL

FRANÇAIS

ITALIANO

DEUTSCH

PORTUGUÊS

日本語

ENGLISH - PAGES6-7

ESPAÑOL - PAGINAS8-9

FRANÇAIS - PAGES.....10-11

ITALIANO - PAGINE12-13

DEUTSCH - SEITEN.....14-15

PORTUGUÊS - PAGINA.....16-17

日本語 - ページ18-19

IMPORTANT SAFETY INSTRUCTIONS



The lightning flash with arrowhead symbol within an equilateral triangle is intended to alert the user to the presence of uninsulated "dangerous voltage" within the product's enclosure that may be of sufficient magnitude to constitute a risk of electric shock to persons.



The exclamation point within an equilateral triangle is intended to alert the user to the presence of important operating and maintenance (servicing) instructions in the literature accompanying the product.

- 1) Read these instructions.
- 2) Keep these instructions.
- 3) Heed all warnings.
- 4) Follow all instructions.
- 5) Do not use this apparatus near water.
- 6) Clean only with dry cloth.
- 7) Do not block any ventilation openings. Install in accordance with the manufacturer's instructions.
- 8) Do not install near any heat sources such as radiators, heat registers, stoves, or other apparatus (including amplifiers) that produce heat.
- 9) Do not defeat the safety purpose of the polarized or grounding-type plug. A polarized plug has two blades with one wider than the other. A grounding type plug has two blades and a third grounding prong. The wide blade or the third prong are provided for your safety. If the provided plug does not fit into your outlet, consult an electrician for replacement of the obsolete outlet.
- 10) Protect the power cord from being walked on or pinched particularly at plugs, convenience receptacles and the point where they exit from the apparatus.
- 11) Only use attachments/accessories specified by the manufacturer.
- 12) Use only with the cart, stand, tripod, bracket, or table specified by the manufacturer or sold with the apparatus. When a cart is used, use caution when moving the cart/apparatus combination to avoid injury from tip-over. 
- 13) Unplug this apparatus during lightning storms or when unused for long periods of time.
- 14) Refer all servicing to qualified service personnel. Servicing is required when the apparatus has been damaged in any way, such as power-supply cord or plug is damaged, liquid has been spilled or objects have fallen into the apparatus, the apparatus has been exposed to rain or moisture, does not operate normally, or has been dropped.
- 15) To completely disconnect this apparatus from the AC mains, disconnect the power supply cord plug from the AC receptacle.
- 16) The mains plug of the power supply cord shall remain readily operable.
- 17) **WARNING** – To reduce the risk of fire or electric shock, do not expose this apparatus to rain or moisture.
- 18) Do not expose this equipment to dripping or splashing and ensure that no objects filled with liquids, such as vases, are placed on the equipment.
- 19) Maintain at least 6 inches (15.25 cm) of unobstructed air space behind the unit to allow for proper ventilation and cooling of the unit.
- 20) **CAUTION** – For rack mounted power amplifiers, keep all wiring and materials away from the sides of the unit and allow the unit to cool down for 2 minutes before pulling from a rack enclosure.
- 21) Amplifiers and loudspeaker systems are capable of producing very high sound pressure levels which may cause temporary or permanent hearing damage. Use care when setting and adjusting volume levels during use.
- 22) FCC Part 15 Compliance Statement (for digital products, as applicable) – Part 15.21: Changes or modifications not expressly approved by the party responsible for compliance could void the user's authority to operate the equipment. NOTE: The manufacturer is not responsible for any radio or TV interference caused by unauthorized modifications to this equipment. Such modifications could void the user's authority to operate the equipment.
- 23) **WARNING** – To maintain product safety, products with internal or external (battery pack) batteries: •Batteries and/or the product in which they are installed, shall not be exposed to excessive heat such as sunshine, fire or the like. •There may be a danger of explosion if the battery is incorrectly connected/replaced. Replace only with the same or equivalent type battery specified in the instructions or on the product.

INSTRUCCIONES DE SEGURIDAD IMPORTANTES



El relámpago con el símbolo de cabeza de flecha dentro de un triángulo equilátero tiene por objeto alertar al usuario de la presencia de "voltaje peligroso" no aislado dentro del gabinete del producto, que puede ser de magnitud suficiente como para constituir un riesgo de descarga eléctrica para las personas.



El signo de admiración dentro de un triángulo equilátero tiene por objeto alertar al usuario a la presencia de importantes instrucciones de operación y mantenimiento (servicio) en los documentos que acompañan al producto.

- 1) Lea estas instrucciones.
- 2) Conserve estas instrucciones.
- 3) Atienda todas las advertencias.
- 4) Siga todas las instrucciones.
- 5) No use este aparato cerca del agua.
- 6) Limpie sólo con un paño seco.
- 7) No bloquee ningún orificio de ventilación. Instale de acuerdo con las instrucciones del fabricante.
- 8) No lo instale cerca de ninguna fuente de calor, como radiadores, registros de calefacción, estufas u otros aparatos (incluidos los amplificadores) que produzcan calor.
- 9) No elimine el objetivo de seguridad de la clavija polarizada o con conexión a tierra. Una clavija polarizada tiene dos hojas, una de ellas más ancha que la otra. Una clavija con conexión a tierra tiene dos hojas y una tercera pata de tierra. La hoja ancha o la tercera pata se suministran para su seguridad. Si la clavija suministrada no encaja en su enchufe, consulte a un electricista para que reemplace el enchufe obsoleto.
- 10) Proteja el cable de alimentación para que no sea pisado o pellizcado, especialmente en las clavijas, receptáculos de conveniencia y en el punto en el que salen del aparato.
- 11) Use únicamente aditamentos o accesorios especificados por el fabricante.
- 12) Úselo únicamente con el carrito, soporte, trípode, abrazadera o mesa especificados por el fabricante o que se venden con el aparato. Cuando se use un carrito, sea precavido al mover la combinación de carrito y aparato para evitar lesiones por volcadura. 
- 13) Desenchufe este aparato durante las tormentas eléctricas o cuando no se use durante períodos prolongados de tiempo.
- 14) Refiera todo el servicio a personal cualificado. Se requiere servicio cuando el aparato se ha dañado de cualquier forma, como si se dañan el cable de alimentación o la clavija, si se ha vertido un líquido o han caído objetos al interior del aparato, si el aparato ha estado expuesto a la lluvia o la humedad, no funciona normalmente o ha caído.
- 15) Para desconectar completamente este aparato de la red de CA, desconecte el cable de alimentación eléctrica del receptáculo de CA.
- 16) La clavija eléctrica del cable de alimentación se mantendrá fácilmente operativa.
- 17) **ADVERTENCIA** – Para reducir el riesgo de incendio o descarga eléctrica, no exponga este aparato a la lluvia o la humedad.
- 18) No exponga este equipo a escurrimientos o salpicaduras, y asegúrese de que no se coloquen objetos llenos de líquido, como jarrones, sobre el equipo.
- 19) Mantenga al menos 6 pulgadas (15,25 cm) de espacio de ventilación sin obstrucciones detrás de la unidad para permitir su ventilación y enfriamiento adecuados.
- 20) **PRECAUCIÓN** – En el caso de amplificadores de potencia montados en anaqueles, conserve todo el cableado y materiales alejados de los lados de la unidad y permita que la unidad se enfríe durante 2 minutos antes de retirarla de un gabinete de anaquel.
- 21) Los sistemas de amplificadores y altavoces son capaces de producir niveles de presión de sonido muy elevados, lo que puede ocasionar daños temporales o permanentes a la audición. Sea cuidadoso al establecer y ajustar los niveles de volumen durante el uso.
- 22) **ADVERTENCIA** – Para mantener la seguridad de los productos con baterías internas o externas (paquete de baterías): •Las baterías y el producto en el que están instaladas no deberán exponerse a calor excesivo, como la luz del sol, fuego y similares. •Puede haber peligro de explosión si la batería se conecta o reemplaza de modo incorrecto. Reemplácelas sólo con baterías del mismo tipo o equivalente especificadas en las instrucciones o en el producto.

CONSIGNES DE SÉCURITÉ IMPORTANTES



Ce symbole avertit l'utilisateur de la présence d'une tension dangereuse non isolée dans le boîtier du produit, qui peut être suffisamment importante pour constituer un risque d'électrocution.



Le symbole du point d'exclamation dans un triangle équilatéral avertit l'utilisateur de la présence d'instructions importantes relatives au fonctionnement et à l'entretien dans la documentation qui accompagne le produit.

- 1) Lisez ces instructions.
- 2) Conservez ces instructions.
- 3) Respectez toutes les mises en garde.
- 4) Suivez toutes les instructions.
- 5) N'utilisez pas cet appareil à proximité d'un point d'eau.
- 6) Nettoyez-le uniquement avec un chiffon sec.
- 7) Ne bloquez pas les ouvertures de ventilation. Installez l'appareil en suivant les instructions du fabricant.
- 8) Ne l'installez pas à proximité d'une source de chaleur, comme un radiateur, un four ou tout autre appareil (incluant les amplificateurs) produisant de la chaleur.
- 9) Ne modifiez pas la fiche polarisée ou la mise à la terre. Une fiche polarisée possède deux lames, dont l'une est plus large que l'autre. Une fiche avec mise à la terre possède deux lames et une broche de terre. La lame plus large ou la broche de terre sont des éléments de sécurité. Si la fiche ne correspond pas à votre prise secteur, contactez un électricien pour faire remplacer la prise obsolete.
- 10) Évitez de marcher sur le cordon secteur ou de le pincer, en particulier au niveau des fiches, des prises secteur et de l'embase de l'appareil.
- 11) Utilisez uniquement les pièces/accessoires spécifiés par le fabricant.
- 12) Utilisez uniquement le chariot, le support, le trépied, la console ou la table spécifiés par le fabricant ou vendus avec l'appareil. Lorsqu'un chariot est utilisé, prenez toutes les précautions nécessaires pour éviter les chutes lors du déplacement de l'ensemble chariot-appareil. 
- 13) Déconnectez l'appareil pendant les orages ou les longues périodes d'inutilisation.
- 14) Confiez toutes les réparations à un technicien qualifié. Vous devez faire contrôler cet appareil s'il a été endommagé de quelque façon que ce soit, comme lorsque le cordon secteur ou les fiches sont endommagés, qu'un liquide ou des objets se sont infiltrés dans l'appareil, qu'il a été exposé à la pluie ou l'humidité, qu'il a subi un choc ou qu'il ne fonctionne pas normalement.
- 15) Pour déconnecter entièrement l'appareil de la prise secteur, déconnectez la fiche du cordon secteur de la prise.
- 16) La fiche du cordon secteur doit demeurer accessible en tout temps.
- 17) **MISE EN GARDE** – Pour réduire les risques d'incendie ou d'électrocution, n'exposez pas cet appareil aux intempéries ou à l'humidité.
- 18) N'exposez pas cet appareil à l'humidité ou aux éclaboussures. Ne posez pas de récipient rempli de liquide, tel qu'un vase, sur cet appareil.
- 19) Maintenez un espace d'au moins 15,25 cm (6 pouces) à l'arrière de l'appareil pour laisser circuler l'air et permettre une ventilation et un refroidissement convenables.
- 20) **ATTENTION** – Pour les amplificateurs de puissance montés en Rack, ne placez pas de câbles et matériaux à proximité des côtés de l'appareil. Laissez l'appareil refroidir pendant 2 minutes avant de le retirer du Rack.
- 21) Les amplificateurs et les haut-parleurs produisent des niveaux de pression sonore très élevés qui peuvent causer des dommages auditifs temporaires ou permanents. Réglez le volume avec modération.
- 22) **MISE EN GARDE** – Pour éviter d'endommager les produits munis de piles internes ou externes : • Les piles et/ou le produit dans lequel elles sont installées ne doivent pas être exposés à une chaleur excessive, comme les rayons du soleil, le feu, etc. • Il y a un risque d'explosion lorsque la pile n'est pas correctement connectée/remplacée. Remplacez-la uniquement par une pile de type identique ou équivalent, spécifié dans les instructions ou sur le produit.

IMPORTANTI ISTRUZIONI DI SICUREZZA



La luce lampeggiante con il simbolo a freccia in un triangolo equilatero avvisa l'utente della presenza di tensione pericolosa non isolata all'interno dell'involucro del prodotto che può essere di grandezza sufficiente a costituire un rischio di shock elettrico per le persone.



Il punto esclamativo all'interno di un triangolo equilatero avvisa l'utente di importanti istruzioni per il funzionamento e la manutenzione nel materiale informativo che accompagna il prodotto.

- 1) Leggere queste istruzioni.
- 2) Conservare queste istruzioni.
- 3) Rispettare tutte le avvertenze.
- 4) Seguire tutte le istruzioni.
- 5) Non usare questo apparecchio vicino all'acqua.
- 6) Pulire solo con un panno asciutto.
- 7) Non bloccare le aperture di ventilazione. Installare secondo le istruzioni del fabbricante.
- 8) Non installare vicino a fonti di calore come radiatori, diffusori di calore, stufe o altri apparecchi (compresi amplificatori) che producono calore.
- 9) Non trascurare la sicurezza garantita della spina polarizzata o di messa a terra. La spina polarizzata ha due lame di cui una più grande dell'altra. La spina di messa a terra ha due lame e una terza di messa a terra. La lama grande o la terza sono destinate alla sicurezza. Se la spina in dotazione non si adatta alla presa, consultare un elettricista per sostituire la presa obsoleta.
- 10) Proteggere il cavo di alimentazione perché non vi si cammini sopra e non si pieghi soprattutto vicino alle prese e al punto in cui esso esce dal dispositivo.
- 11) Usare solo accessori/componenti specificati dal produttore.
- 12) Usare solo carrelli, supporti, treppiedi, staffe o tavolini specificati dal produttore o venduti assieme all'apparecchio. Quando si usa un carrello, fare attenzione nello spostare il gruppo carrello/apparecchio per evitare lesioni causate dal ribaltamento. 
- 13) Scollegare il dispositivo durante tempeste con fulmini o se non è usato per molto tempo.
- 14) Per l'assistenza rivolgersi sempre a personale qualificato. È necessaria l'assistenza quando il dispositivo è stato danneggiato in qualunque modo, come cavo di alimentazione o spina danneggiata, liquido versato o oggetti caduti nel dispositivo, dispositivo esposto a pioggia o umidità, funzionamento non normale o dispositivo caduto.
- 15) Per scollegare completamente l'apparecchio dalla presa di rete CA togliere la spina del cavo di alimentazione dalla presa CA.
- 16) La spina di rete del cavo di alimentazione deve restare facilmente utilizzabile.
- 17) **AVVERTENZA** - Per ridurre il rischio di incendio o di shock elettrico, non esporre questo apparecchio alla pioggia o all'umidità.
- 18) Non esporre il dispositivo a gocciolii o a spruzzi ed assicurarsi che nessun oggetto pieno di liquidi, come vasi, sia messo su di esso.
- 19) Lasciare almeno 15.25 cm di spazio libero dietro al dispositivo per consentire la corretta ventilazione e il raffreddamento dello stesso.
- 20) **ATTENZIONE** - Per amplificatori montati su mensola tenere tutti i cavi e i materiali lontano dai lati del dispositivo e lasciarlo raffreddare per 2 minuti prima di estrarlo da un abitacolo sulla mensola.
- 21) Amplificatori e altoparlanti possono produrre livelli di pressione sonora molto alti che possono causare danni temporanei o permanenti all'udito. Fare attenzione quando si imposta e si regola il livello dell'audio durante l'uso.
- 22) **AVVERTENZA** - Per conservare la sicurezza del prodotto, prodotti con batterie (comparto batterie) interne o esterne. • Le batterie e/o il prodotto in cui sono montate non devono essere esposti a calore eccessivo, come luce solare, fuoco o simili. • Se la batteria viene collegata/sostituita in modo non corretto ci può essere il rischio di esplosione. Sostituire solo con batteria dello stesso tipo o equivalente come specificato nelle istruzioni presenti sul prodotto.

WICHTIGE ANWEISUNGEN ZU IHRER SICHERHEIT



Das Symbol Blitz und Pfeil in einem gleichseitigen Dreieck soll den Benutzer vor dem Vorhandensein nicht isolierter „gefährlicher Spannung“ im Gehäuse des Produkts warnen, die möglicherweise hoch genug ist, um ein Stromschlagrisiko darzustellen.



Das Ausrufezeichen in einem gleichseitigen Dreieck soll den Benutzer auf wichtige Bedienungs- und Wartungsanweisungen (Serviceanweisungen) in den dem Produkt beiliegenden Broschüren aufmerksam machen.

- 1) Lesen Sie diese Anweisungen.
- 2) Bewahren Sie diese Anweisungen auf.
- 3) Beachten Sie alle Warnhinweise.
- 4) Befolgen Sie alle Anweisungen.
- 5) Benutzen Sie die Vorrichtung nie in der Nähe von Wasser.
- 6) Nur mit trockenem Tuch reinigen.
- 7) Belüftungsöffnungen nicht blockieren. Den Anweisungen des Herstellers entsprechend installieren.
- 8) Installieren Sie die Vorrichtung nicht in der Nähe von Wärmequellen wie Radiatoren, Heizkörpern, Herden oder anderen Geräten (insbesondere Verstärkern), die Wärme erzeugen.
- 9) Achten Sie darauf, den Sicherheitszweck des verpolungssicheren oder geerdeten Steckers nicht zu umgehen. Ein verpolungssicherer Stecker ist mit zwei flachen Stiften ausgestattet, von denen einer breiter ist als der andere. Ein geerdeter Stecker ist mit zwei Stiften und einer Erdbuchse ausgestattet. Der breitere Stift oder die Erdbuchse dienen Ihrer Sicherheit. Sollte der mitgelieferte Stecker nicht in Ihre Steckdose passen, wenden Sie sich zum Austausch der veralteten Steckdose an einen Elektriker.
- 10) Schützen Sie das Stromkabel davor, dass darauf getreten oder dass es besonders am Stecker, an Steckerleisten oder an der Austrittsstelle aus dem Gerät geknickt wird.
- 11) Verwenden Sie nur vom Hersteller zugelassenes Zubehör.
- 12) Benutzen Sie das Gerät nur mit den vom Hersteller festgelegten oder gemeinsam mit dem Gerät verkauften Wagen, Ständern, Stativen, Halterungen oder Tischen. Achten Sie bei Benutzung eines Wagens darauf, dass das gemeinsam mit dem Wagen bewegte Gerät nicht kippt und zu Verletzungen führt. 
- 13) Ziehen Sie bei Gewittern oder bei längeren Stillstandzeiten den Netzstecker des Geräts.
- 14) Überlassen Sie alle Wartungsarbeiten qualifiziertem Personal. Ein Service wird erforderlich, wenn das Gerät in irgendeiner Weise beschädigt wurde, beispielsweise bei Beschädigung des Netzsteckers oder des Netzkabels, wenn Flüssigkeiten über das Gerät vergossen wurden oder Gegenstände in das Gerät gefallen sind, das Gerät Regen oder Feuchtigkeit ausgesetzt war, nicht ordnungsgemäß funktioniert oder fallen gelassen wurde.
- 15) Ziehen Sie den Netzstecker aus der Steckdose, um das Gerät vollständig vom Wechselstromnetz zu trennen.
- 16) Der Netzstecker des Netzkabels muss jederzeit betriebsbereit sein.
- 17) **WARNHINWEIS:** Um die Gefahr vom Feuer oder Stromschlag zu vermeiden, darf das Gerät nicht Regen oder Feuchtigkeit ausgesetzt werden.
- 18) Lassen Sie nicht zu, dass Flüssigkeiten auf das Gerät tropfen oder gespritzt werden können, und achten Sie darauf, dass keine mit Wasser gefüllten Gegenstände wie Vasen auf das Gerät gestellt werden.
- 19) Achten Sie auf mindestens 15 cm Abstand hinter dem Gerät für die ungehinderte Luftzirkulation und Kühlung des Geräts.
- 20) **VORSICHT:** Bei in Regalen (Racks) montierten Verstärkern ist die gesamte Verkabelung und sämtliches Material von den Seiten des Gerätes fernzuhalten; lassen Sie das Gerät vor Entnahme aus dem Rack zwei Minuten lang abkühlen.
- 21) Verstärker und Lautsprechersysteme sind imstande, sehr hohe Schalldruckpegel zu erzeugen, die zu vorübergehenden oder dauerhaften Gehörschäden führen können. Die Einstellung oder Korrektur von Lautstärkepegeln während des Gebrauchs ist daher mit entsprechender Vorsicht vorzunehmen.
- 22) **WARNHINWEIS:** Zur Aufrechterhaltung der Sicherheit von mit internen oder externen Batterien (Akkumulatoren) betriebenen Produkten ist folgendes zu beachten: • Die Batterien sowie das Produkt, in dem sie installiert sind, dürfen keiner übermäßigen Hitze (durch Sonneneinstrahlung, Feuer usw.) ausgesetzt werden. • Bei unsachgemäßem Anschluss/Austausch der Batterien besteht Explosionsgefahr. Der Austausch darf nur mit Batterien des gleichen oder gleichwertigen Typs erfolgen, der in den Anweisungen oder am Produkt angegeben ist.

INSTRUÇÕES DE SEGURANÇA IMPORTANTES



O relâmpago com símbolo de cabeça de flecha dentro de um triângulo equilátero destina-se a alertar o utilizador para a presença de "tensão perigosa" dentro da estrutura do produto que pode ter magnitude suficiente para representar um risco de choque eléctrico para as pessoas.



O ponto de exclamação dentro do triângulo equilátero destina-se a alertar o utilizador para a presença de instruções de funcionamento e manutenção (assistência técnica) na documentação que acompanha o produto.

- 1) Leia estas instruções.
- 2) Guarde estas instruções.
- 3) Cumpra todas as advertências.
- 4) Siga todas as instruções.
- 5) Não utilize este aparelho próximo de água.
- 6) Limpe apenas com um pano seco.
- 7) Não bloqueie quaisquer orifícios de ventilação. Instale de acordo com as instruções do fabricante.
- 8) Não instale próximo de fontes de calor, tais como radiadores, saídas de ar quente, fogões ou outros aparelhos (incluindo amplificadores) que produzam calor.
- 9) Não anule a finalidade de segurança da ficha polarizada ou de ligação à terra. Uma ficha polarizada possui duas lâminas, sendo uma delas mais larga do que a outra. Uma ficha de ligação à terra possui duas lâminas e um terceira ponta de ligação à terra. A lâmina larga ou a terceira ponta são fornecidas para sua segurança. Se a ficha fornecida não couber na sua tomada, consulte um electricista para substituir a tomada obsoleta.
- 10) Proteja o cabo de alimentação eléctrica do aparelho para que não seja pisado ou dobrado especialmente nas fichas, nos receptáculos ou no ponto onde o cabo sai do aparelho.
- 11) Utilize apenas acessórios/peças especificados pelo fabricante.
- 12) Utilize o aparelho apenas com o carrinho, suporte, tripé ou mesa especificados pelo fabricante ou vendidos com o aparelho. Quando utilizar um carrinho, tenha cuidado ao deslocar a combinação carrinho/aparelho para evitar ferimentos provocados por uma possível queda. 
- 13) Desligue este aparelho durante trovoadas ou quando não for utilizá-lo por um longo período de tempo.
- 14) Solicite todas as reparações a pessoal de assistência qualificado. É necessária assistência técnica quando o aparelho se tiver danificado de alguma forma como, por exemplo, o cabo de alimentação ou a ficha estão danificados, foram derramados líquidos ou caíram objectos para dentro do aparelho, o aparelho esteve exposto a chuva ou humidade, o aparelho não funciona normalmente ou sofreu uma queda.
- 15) Para desligar por completo este aparelho da corrente eléctrica de CA, desligue a ficha do cabo de alimentação do receptáculo de CA.
- 16) A ficha eléctrica do cabo de alimentação irá permanecer pronta a funcionar.
- 17) **ADVERTÊNCIA** – Para reduzir o risco de incêndio ou choque eléctrico, não exponha este aparelho a chuva ou humidade.
- 18) Não exponha este equipamento a gotejamento ou salpicos e certifique-se de que não são colocados objectos com líquidos, tais como jarras, sobre o equipamento.
- 19) Mantenha desobstruído pelo menos 15,25 cm de espaço por trás da unidade para que a unidade disponha de ventilação e arrefecimento adequados.
- 20) **CUIDADO** – Para amplificadores montados numa estante, mantenha todas as ligações eléctricas e materiais afastados das partes laterais da unidade e deixe a unidade arrefecer durante 2 minutos antes de retirar de uma estante.
- 21) Os amplificadores e sistemas de colunas são capazes de produzir níveis de pressão sonora muito elevados que podem provocar danos auditivos temporários ou permanentes. Tenha cuidado ao definir e ajustar os níveis de volume durante a utilização.
- 22) **ADVERTÊNCIA** – Para manter a segurança do produto, no caso de produtos com pilhas (conjunto de pilhas) internas ou externas: • As pilhas e/ou o produto no qual estão instaladas, não devem ser expostos a temperaturas excessivas, tal como a luz solar directa, fogo, ou temperaturas semelhantes. • Pode existir um risco de explosão se a pilha estiver ligada/colocada de forma incorrecta. Substitua apenas por pilhas de tipo equivalente ou idêntico ao especificado nas instruções ou no produto.

安全にご使用いただくために



二等辺三角形の中の矢印のついた稲妻の閃光のシンボルは、人に電気ショックを与えるに十分な、絶縁されていない「高電圧の危険」が製品のケース内にあることを警告するものです。



二等辺三角形の中の感嘆符は、重要な操作方法およびメンテナンス方法の記述が製品に付属の説明書にあることを示します。

- 1) 以下の説明をお読みください。
- 2) 本説明書を保存してください。
- 3) 警告にはすべて注意してください。
- 4) 使用方法にはすべて従ってください。
- 5) 本装置は水の近くでは使用しないでください。
- 6) 清掃は、乾いた布でのみ行ってください。
- 7) 通気孔はふさがらないでください。製造元の手順書に従って設置してください。
- 8) ラジエーター、ヒート レジスター、調理用コンロ、音響用アンプリファイア等の、熱を発する機器の近くには設置しないでください。
- 9) 極性プラグや接地プラグの安全機能を妨げないようにしてください。極性プラグは二つのブレードの一方が他方より幅広くなっています。接地型プラグには、二つのブレードに加えて接地ブロングがあります。幅の広いブレードまたは3番目のブロングは、安全用です。プラグがコンセントに合わないときは、電気技師に相談して旧式のコンセントを付け替えてください。
- 10) 電源コードが踏まれたり、特にプラグ、便利レセプタクル、または装置から出ている箇所でねじれないように保護してください。
- 11) メーカー指定の付属品/アクセサリーのみを使用してください。
- 12) カード、スタンド、三脚、ブラケット、テーブルは、メーカー指定のもの、または装置と共に販売されているもののみを使用してください。カートをご使用の場合は、カートと装置と一緒に移動させるとき、転倒によって怪我をされないようご注意ください。 
- 13) 稲妻が光っている間、また長期間で使用にならないときは、本装置の電源をプラグから抜いてください。
- 14) メンテナンスはすべて、資格のあるメンテナ サービス要員に依頼してください。メンテナンスは装置が何らかの形で損傷した場合、例えば次のような場合に必要となります： 電源コードまたはプラグが損傷した場合、装置の中に液体がこぼれて入ったり、ものが落ちて入ったりした場合、装置が雨や湿気にさらされた場合、装置が正常に動作しない場合、装置を落とした場合。
- 15) 本装置をAC主電源から完全に切り離すには、電源コードのプラグをACコンセントから抜いてください。
- 16) 電源コードの電源プラグは、常に操作可能な状態にしておいてください。
- 17) **警告** – 火災や電気ショックの危険を減らすため、本装置を雨や湿気にさらさないようにしてください。
- 18) 本装置を水のしずくや水はねにさらさないでください。また、花瓶などの水の入ったものは本装置の上には絶対に置かないようにしてください。
- 19) 本装置ユニットの適切な通気および冷却のため、その背後に少なくとも 15.5 cm のスペースを確保し、そこにはさえないものは置かないようにしてください。
- 20) **注意** – ラックに搭載したパワー アンプリファイアの場合は、配線その他をユニットの側面から離しておいてください。また、ラックのケースからユニットを取り出す前にユニットを2分間冷却させてください。
- 21) アンプリファイアおよびラウド スピーカー システムは、非常に高い音圧レベルを生じさせる能力があり、聴覚に一時的または永久的な損傷を起こす恐れがあります。使用中にボリュームの設定および調整を行うときは、注意してください。
- 22) **警告** – 安全確保のため、バッテリーを内蔵した、または外部バッテリー (バッテリーパック) を使用した製品をご使用の際は、次のことにご注意ください： * バッテリーおよび/またはバッテリーが入った製品は、太陽光線、火、等の過度の熱にはさらさないでください。* バッテリーの接続/交換方法を誤ると、爆発の危険性があります。交換するときは、説明書または製品上に記載されたものと同じか、同等の種類のバッテリーのみを使用してください。

Rumble® 15 / 30 / 75 Bass Amps

Thanks for buying a Fender® Rumble™ series bass amplifier. Fender bass amplification provides thick, natural and balanced tone that sits fat in your live or studio mix. Rumble amps are designed by bass players. Full-featured and easy to operate, the Rumble family gives you high-quality bass tone and incredible value.

The Fender Precision Bass® Guitar was introduced in 1951, forever changing music and giving birth to a new kind of musician—the electric bassist. Since then music has never been the same. Your new Rumble will provide years of enjoyment as you continue your musical journey and make history!

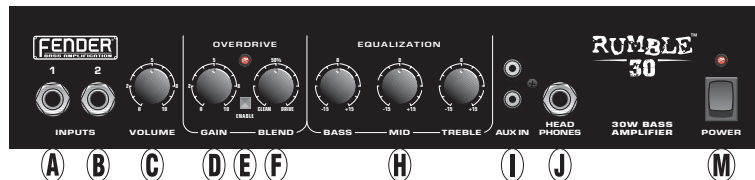

A. INPUT 1 — Plug your passive or active bass in here. If your bass is too hot and causes distortion, try using INPUT 2.

B. INPUT 2 — A lower sensitivity input (-6dB) providing more headroom to reduce distortion from high output basses.

NOTE: Both INPUT 1 and 2 can be used simultaneously for two instruments. In this situation, each input will have a lower input sensitivity (-6dB).

C. VOLUME — Controls the loudness of the amplifier.

D. GAIN — Controls the amount of OVERDRIVE distortion.

F. BLEND — Controls the amount of distortion (set by GAIN) to be blended with the clean bass signal. Lower settings can maintain a cleaner tone, with some added grit. Higher settings will produce more distorted tones and add sustain.

E. ENABLE — Press this button to turn the OVERDRIVE on or off. The red LED (light) illuminates when the OVERDRIVE is on.

G. SHAPE FILTERS:

- **PUNCH** — Emphasizes tight punchy bass response, useful for finger style playing or for enhancing the tonal character of a bridge pickup.
- **SCOOP** — Mid-frequency cut, combined with low-and-high-frequency boosts that offer a fat pleasing tone, useful for slap style playing, low-volume practice, or in combination with OVERDRIVE.

H. EQUALIZATION — Used to adjust overall tone and to compensate for room acoustics. Remember, what sounds harsh in one room may have just the right edge in another room.

I. AUX IN — Plug your CD player or mp3 player in here. The amp controls do not affect this input. Adjust the volume or tone of the aux signal at its source.

J. HEADPHONES — Plug your stereo headphones (32 ohms minimum impedance) in here. Speaker output is automatically disabled.

K. LINE OUT — Balanced output to connect to external devices such as PA systems and recording consoles. Use a balanced stereo cable (TRS→XLR or TRS→TRS) to reduce noise and hum. Mono (unbalanced) cables can also be used, but may be noisier. The level and tone of the LINE OUT signal is affected by all pre-amp controls, including Volume.

L. FOOTSWITCH — Allows for remote switching of OVERDRIVE. See the following page for details.

M. POWER — Switches the amplifier ON/OFF as indicated by the power light.

Rear Panel

N. IEC POWER CORD SOCKET — Connect the included power cord to a grounded A/C electrical outlet in accordance with the voltage and frequency ratings specified on the rear panel of your amplifier.

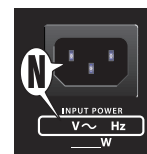

Optional Footswitch

Connect a footswitch to the Rumble 75 to remotely enable OVERDRIVE. Fender makes three footswitch pedals that will work with the Rumble 75 (shown at right with part numbers). Any generic single-button latching-type footswitch will work. We recommend the Fender LED FOOTSWITCH (P/N 0994052000) for best performance. Contact your local Fender dealer to purchase the Fender footswitch of your choice.

NOTE: If a footswitch is connected, the front panel switch will still work, but it is possible for its position IN/OUT to become backwards (i.e. IN=OFF), depending on the footswitch status. The Overdrive light (LED) on the front panel will ALWAYS be correct, but the LED in the footswitch may be incorrect. If using a footswitch with an LED, keep the front panel switch in the OUT position to have the correct status displayed on the footswitch LED.

- ECONOMY FOOTSWITCH** — (P/N 0994049000)
Basic black one-button on/off footswitch
- VINTAGE FOOTSWITCH** — (P/N 0994054000)
Chrome one-button on/off footswitch.



- LED FOOTSWITCH** — (P/N 0994052000) Contemporary one-button on/off footswitch with LED indicator.
NOTE: You must switch the Overdrive effect off before connecting this footswitch to enable the footswitch LED to operate properly.



Delta-Comp™ Limiter

Rumble bass amplifiers are equipped with Fender's Delta-Comp limiter to minimize power amp distortion and increase sustain. Setting the VOLUME control to higher settings or playing aggressively with hotter basses may result in a heavily compressed sound with increased sustain. Using INPUT 2 or setting the VOLUME control lower will provide a less compressed sound with more dynamic range and increased touch-sensitivity.

Tilt-Back Cabinet

The tilt-back cabinet design of the Rumble 30 & 75 offers additional tonal flexibility for your amplifier. Leaving the cabinet in the upright position will enhance low-end bass response. Tilting the cabinet back will direct midrange and treble frequencies upwards, providing a clearer sound that may be easier to hear in small rooms or rehearsal situations. Experiment with cabinet position to find the best tone for your application.

Block Diagram

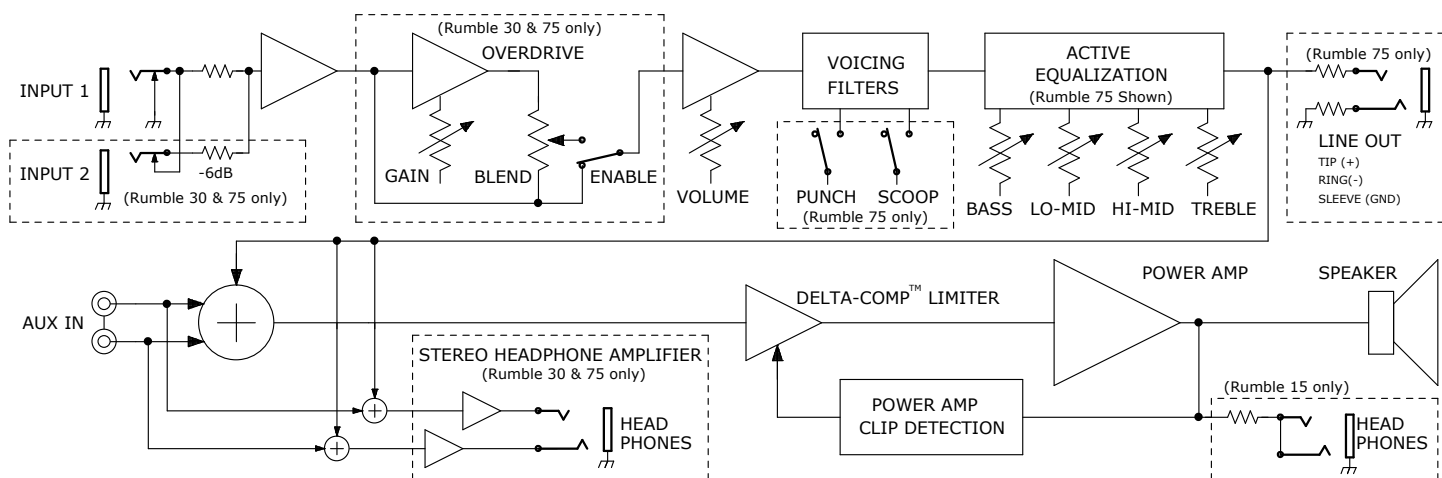

Specifications

MODEL:	Rumble 15	Rumble 30	Rumble 75
POWER REQUIREMENT:	40W Max / 20W Typical	80W Max / 40W Typical	200W Max / 100W Typical
INPUT IMPEDANCES:	1MΩ (Input) / 10kΩ (Aux In)	1MΩ (Input 1) / 136kΩ (Input 2) / 10kΩ (Aux In)	1MΩ (Input 1) / 136kΩ (Input 2) / 10kΩ (Aux In)
PRE-AMP SENSITIVITY: <i>(Full power @ 100Hz, Volume at max, tone controls flat)</i>	40mVrms	40mVrms (Input 1) / 80mVrms (Input 2)	40mVrms (Input 1) / 80mVrms (Input 2)
POWER AMP OUTPUT:	15W into 8Ω @ <0.1% THD, 100Hz	30W into 8Ω @ <0.1% THD, 100Hz	75W into 8Ω @ <0.1% THD, 100Hz
TONE CONTROLS:	BASS: ±15dB @ 60Hz MID: ±15dB @ 630Hz TREBLE: ±15dB @ 6kHz	BASS: ±15dB @ 60Hz MID: ±15dB @ 630Hz TREBLE: ±15dB @ 6kHz	BASS: ±15dB @ 80Hz LOW MID: ±12dB @ 400Hz HIGH MID: ±12dB @ 1.2kHz TREBLE: ±15dB @ 10kHz PUNCH: +7dB @ 170Hz, -12dB @ 50Hz SCOOOP: +2dB @ 125Hz, -13dB @ 650Hz, +2.5dB @ 8kHz
SHAPE FILTER:	N/A	N/A	PUNCH: +7dB @ 170Hz, -12dB @ 50Hz SCOOOP: +2dB @ 125Hz, -13dB @ 650Hz, +2.5dB @ 8kHz
LINE OUT:	N/A	N/A	+8.75dBu (into 600Ω), Maximum Output
HEADPHONE OUTPUT:	110mW into 32Ω/Channel	280mW into 32Ω/Channel	280mW into 32Ω/Channel
SPEAKERS:	One 8Ω, 8", Special Design,	One 8Ω, 10", Special Design,	One 8Ω, 12", Special Design,

Specifications are subject to change without notice. Visit www.fender.com for additional product information.

Felicidades y gracias por adquirir un amplificador de bajo Fender® Rumble™. La amplificación de bajo Fender le ofrece un sonido potente, natural y balanceado que resulta perfecto tanto para el directo como en la mezcla de estudio. Los amplificadores Rumble han sido diseñados por bajistas. Sencillos de manejar y con gran cantidad de funciones, la familia Rumble le ofrece un sonido de bajo de alta calidad y un enorme valor añadido.

El bajo Fender Precision Bass® salió al mercado en 1951, cambiando la música para siempre y haciendo que surgiese un tipo de músico completamente nuevo—el bajista eléctrico. Desde entonces, la música ya no volvió a ser la misma. Su nuevo amplificador Rumble le ofrecerá años de diversión conforme vaya evolucionando como músico y escribiendo su propia historia!

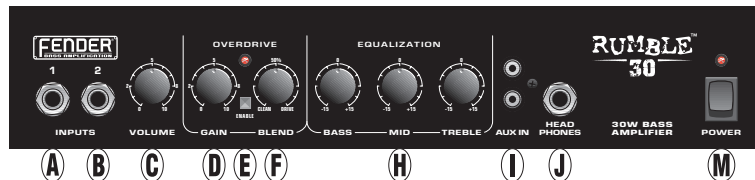

A. INPUT 1 — Conecte aquí su bajo activo o pasivo. Si la señal de su bajo es demasiado activa y produce distorsión, pruebe a usar la entrada INPUT 2.

B. INPUT 2 — Una entrada de menor sensibilidad (-6 dB) que le ofrece más margen o headroom para reducir la distorsión de los bajos de salida potente.

NOTA: Puede usar a la vez INPUT 1 y 2 con dos instrumentos. En este caso, las dos tomas tendrán una sensibilidad de entrada menor (-6 dB).

C. VOLUME — Controla el volumen del amplificador.

D. GAIN — Ajusta la cantidad de distorsión de OVERDRIVE.

F. BLEND — Controla la cantidad de distorsión (ajustada por GAIN) que será mezclada con la señal limpia del bajo. Los ajustes bajos conservarán un sonido más limpio, con solo un toque de distorsión, mientras que los ajustes altos producirán sonidos con más distorsión y sustain.

E. ENABLE — Pulse este botón para activar o desactivar la saturación u OVERDRIVE. El piloto rojo se ilumina cuando este OVERDRIVE esté activado.

G. FILTROS SHAPE:

- **PUNCH** — Enfatiza la pegada del bajo, lo que resulta muy útil para aquellos bajistas que toquen sin púa o para enfatizar el carácter tonal de la pastilla de puente.
- **SCOOP** — Corte de frecuencias medias, combinado con un realce de las frecuencias graves y agudas, lo que ofrece un sonido grueso y agradable, perfecto para estilos slap, ensayos a bajo nivel de volumen, o en combinación con OVERDRIVE.

H. EQUALIZATION — Estos controles se usan para ajustar el tono global y compensar la acústica de la sala. Recuerde, algo que suene con baja calidad en una sala puede sonar perfecto en otro entorno con los mismos ajustes.

I. AUX IN — Conecte aquí su reproductor de CD mp3. Los controles del amplificador no afectan a la señal recibida a través de esta entrada. Ajuste el volumen o el tono de dicha señal auxiliar en su origen.

J. HEADPHONES — Conecte aquí unos auriculares stereo (impedancia mínima 32 ohmios). La salida de altavoz quedará automáticamente desactivada al hacerlo.

K. LINE OUT — Salida balanceada para la conexión de la señal a dispositivos exteriores como sistemas PA o equipos de grabación. Utilice un cable stereo balanceado (TRS→XLR o TRS→TRS) para reducir los ruidos o zumbidos. También puede usar cables mono (no balanceados), pero es posible que se produzcan más ruidos. El nivel y tono de esta señal LINE OUT sí se ve afectado por todos los controles del previo, incluyendo Volume.

L. FOOTSWITCH — Permite la conmutación a distancia de OVERDRIVE. Vea los detalles en la página siguiente.

M. POWER — Le permite encender y apagar el amplificador, tal como será indicado por el piloto.

Panel trasero

N. ENTRADA DE CABLE IEC — Conecte el cable de alimentación incluido a una salida de corriente alterna con toma de tierra y del voltaje y amperaje que aparecen especificados en el panel trasero.

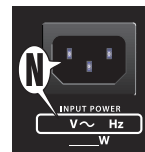

Pedal opcional

Conecte un pedal de disparo al Rumble 75 para conmutar a distancia el OVERDRIVE. Fender fabrica tres modelos de pedales de disparo que puede usar con el Rumble 75 (puede verlos a la derecha con sus referencias). Cualquier pedal de disparo de un solo botón y de tipo bloqueo puede funcionar. Para el mejor rendimiento, le recomendamos que use el Fender LED FOOTSWITCH (Ref. 0994052000). Consulte a su comercio habitual Fender si quiere adquirir uno de estos pedales Fender.

NOTA: Si conecta un pedal, el interruptor del panel frontal seguirá funcionando, pero es posible que se comporte al revés (es decir, por ejemplo, pulsado=off), dependiendo del estado del pedal. El piloto Overdrive del panel frontal SIEMPRE le mostrará el estado correcto, pero la indicación del piloto del pedal puede que sea errónea. Si utiliza un pedal con LED, deje el interruptor del panel frontal como "no pulsado" para que el LED del pedal muestre el estado correcto.

- ECONOMY FOOTSWITCH** — (Ref. 0994049000) Pedal de disparo de un botón on/off básico en negro.
- VINTAGE FOOTSWITCH** — (Ref. 0994054000) Pedal de disparo de un botón on/off cromado.
- LED FOOTSWITCH** — (Ref. 0994052000) Moderno pedal de disparo de un botón on/off con indicador LED. **NOTA:** debe desactivar el interruptor del efecto Overdrive antes de conectar este pedal para que su piloto le muestre el estado correcto.



Limitador Delta-Comp™

Los amplificadores de bajo Rumble están equipados con el limitador Delta-Comp de Fender para minimizar la distorsión de la etapa de potencia y aumentar el sustain. El ajuste del control VOLUMEN a valores altos o un estilo de interpretación agresivo con bajos con señal muy activa puede dar lugar a un sonido fuertemente comprimido con demasiado sustain. El uso de INPUT 2 o reducir el ajuste de VOLUME le dará un sonido menos comprimido y con mayor rango dinámico y una mayor sensibilidad.

Recinto en forma de cuña

El diseño en forma de cuña del recinto acústico del Rumble 30 & 75 ofrece a su amplificador una flexibilidad tonal adicional. El colocar el recinto en vertical aumentará la respuesta de los súper graves del bajo. El colocarlo inclinado dirigirá las frecuencias medias y agudas hacia arriba, lo que dará un sonido más limpio que resultará más fácil de oír en pequeñas salas o en ensayos. Pruebe con las distintas colocaciones posibles hasta conseguir el mejor sonido para su aplicación concreta.

Diagrama de bloques

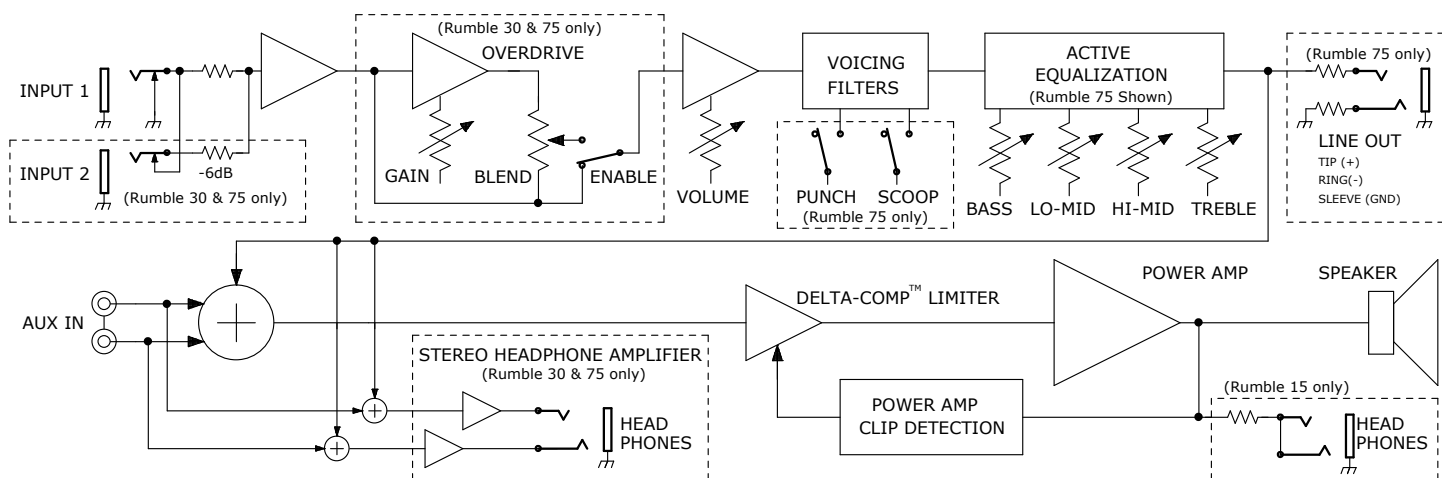

Especificaciones técnicas

MODELO:	Rumble 15	Rumble 30	Rumble 75
CONSUMO:	40 W Máx. / 20 W Típico	80 W Máx. / 40 W Típico	200 W Máx. / 100 W Típico
IMPEDANCIA ENTRADA:	1 MΩ (Input) / 10 kΩ (Aux In)	1 MΩ (Input 1) / 136 kΩ (Input 2) / 10 kΩ (Aux In)	1 MΩ (Input 1) / 136 kΩ (Input 2) / 10 kΩ (Aux In)
SENSIBILIDAD PREVIO:	40 mVrms (Máxima potencia @ 100 Hz, Volume al máximo y controles de tono en plano)	40 mVrms (Input 1) / 80 mVrms (Input 2)	40 mVrms (Input 1) / 80 mVrms (Input 2)
SALIDA ETAPA POTENCIA:	15 W a 8 Ω @ <0.1% THD, 100 Hz	30 W a 8 Ω @ <0.1% THD, 100 Hz	75 W a 8 Ω @ <0.1% THD, 100 Hz
CONTROLES DE TONO:	BASS: ±15 dB @ 60 Hz MID: ±15 dB @ 630 Hz TREBLE: ±15 dB @ 6 kHz	BASS: ±15 dB @ 60 Hz MID: ±15 dB @ 630 Hz TREBLE: ±15 dB @ 6 kHz	BASS: ±15 dB @ 80 Hz LOW MID: ±12 dB @ 400 Hz HIGH MID: ±12 dB @ 1.2 kHz TREBLE: ±15 dB @ 10 kHz PUNCH: +7 dB @ 170 Hz, -12 dB @ 50 Hz SCOOP: +2 dB @ 125 Hz, -13 dB @ 650 Hz, +2.5 dB @ 8 kHz +8.75 dBu (a 600 Ω), salida máxima
FILTRO SHAPE:	No aplicable	No aplicable	
SALIDA DE LINEA:	No aplicable	No aplicable	
SALIDA DE AURICULARES:	110 mW a 32 Ω/canal	280 mW a 32 Ω/canal	280 mW a 32 Ω/canal
ALTAVOCES:	Uno de 8 Ω y 8", diseño especial	Uno de 8 Ω y 10", diseño especial	Uno de 8 Ω y 12", diseño especial

Estas especificaciones están sujetas a cambios sin previo aviso. Visite la página web www.fender.com para más información.

Amplis basse Rumble® 15 / 30 / 75

Merci d'avoir choisi cet amplificateur basse Rumble™ Fender®. Ces amplis basse Fender vous offrent un son puissant et équilibré qui trouve parfaitement sa place dans votre mixage de studio ou sur scène. Les amplis Rumble ont été conçus par des bassistes. Complète et simple d'utilisation, les amplis Rumble vous offrent un son de basse d'une qualité exceptionnelle pour un prix incroyable.

La basse Fender Precision Bass® fut inventée en 1951 : elle devait révolutionner la musique moderne et créer une nouvelle race de musicien : le bassiste électrique. Depuis son invention la musique n'a jamais été la même. Cet ampli Rumble vous donnera des années de satisfaction et sera toujours à vos côtés dans votre voyage musical — écrivez votre propre chapitre dans l'histoire de la musique.

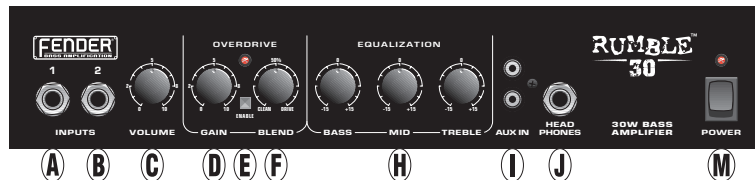

A. INPUT 1 — Reliez votre basse à cette entrée. Si votre basse est active et sature l'entrée essayez l'entrée 2.

B. INPUT 2 — Entrée moins sensible (-6 dB) réduisant la distorsion avec les basses actives à niveau de sortie élevé.

REMARQUE : Vous pouvez utiliser les entrées INPUT 1 et 2 en même temps avec deux instruments. Dans cette situation, la sensibilité des deux entrées est réduite de 6 dB.

C. VOLUME — Règle le niveau sonore de l'amplificateur.

D. GAIN — Règle le gain de la distorsion OVERDRIVE.

F. BLEND — Règle le niveau de la distorsion (dont la saturation est définie par le bouton GAIN) mélangée au signal non saturé de la basse. Une valeur faible donne un son clair avec du mordant. Une valeur élevée produit un son saturé et ajoute du Sustain.

E. ENABLE — Appuyez sur cette touche pour activer/désactiver l'OVERDRIVE. La Led rouge s'allume lorsque l'OVERDRIVE est activée.

G. FILTRES SHAPE :

- **PUNCH** — Donne du punch dans les basses fréquences, ce qui est pratique si vous jouez avec les doigts ou pour donner du caractère au micro de pontet de la basse.
- **SCOOP** — Creuse les fréquences médiums, et accentue les fréquences basses et hautes : vous obtenez un son très plaisant, particulièrement adapté pour le jeu en Slap, le jeu à faible niveau, ou pour l'utilisation avec l'OVERDRIVE.

H. EQUALIZATION — Modifie la réponse en fréquence globale pour compenser l'acoustique de la salle. Un son trop dur dans une pièce peut être parfait dans une autre.

I. AUX IN — Connectez votre lecteur de CD ou de mp3 à cette entrée. Les réglages de l'ampli n'affectent pas cette entrée. Réglez le volume ou l'égalisation du signal Aux directement sur la source.

J. HEADPHONES — Connectez un casque stéréo (impédance minimum de 32 Ohms) à cette sortie. Le haut-parleur est alors coupé automatiquement.

K. LINE OUT — Sortie symétrique permettant la connexion de l'ampli à une console de sonorisation ou d'enregistrement. Utilisez un câble symétrique (Jack stéréo→XLR ou Jack stéréo→Jack stéréo) pour réduire le bruit de fond et les ronflements. Vous pouvez utiliser les câbles asymétriques (mono), mais le bruit de fond est supérieur. Le signal de la sortie LINE OUT est affecté par tous les réglages du préampli, dont le Volume.

L. FOOTSWITCH — Pédale permettant d'activer/désactiver l'OVERDRIVE au pied. Voir la page suivante.

M. POWER — Place l'ampli sous/hors tension (le témoin s'allume lorsque l'ampli est sous tension).

Face arrière

N. EMBASE SECTEUR IEC — Connectez le cordon secteur fourni entre cette embase et une prise secteur avec terre dont la tension et la fréquence correspondent aux valeurs sérigraphiées en face arrière de l'amplificateur.

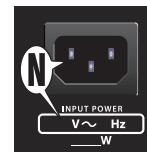

Pédaliers optionnels

Connectez un pédalier au Rumble 75 pour activer/désactiver l'OVERDRIVE au pied. Fender fabrique trois pédaliers compatibles avec le Rumble 75 (montrés à droite, avec leurs numéros de référence). Toute pédale avec un contacteur marche/arrêt permanent peut être utilisée. Il est conseillé d'utiliser le pédalier AVEC TÉMOIN LED Fender (réf. 0994052000). Contactez votre magasin Fender pour vous procurer un pédalier Fender.

REMARQUE : Lorsque le pédalier est connecté à l'ampli, la touche d'Overdrive de la face avant reste utilisable, mais vous risquez d'inverser la position MARCHE/ARRÊT de la touche, selon si le contacteur au pied est sur marche ou arrêt. La Led Overdrive de la face avant indique toujours le statut réel de l'Overdrive, et la Led du pédalier peut indiquer une information fautive. Si vous utilisez un pédalier avec une Led, laissez la touche de face avant relâchée.

- PÉDALIER ÉCONOMIQUE** — (Réf. 0994049000) Pédale élémentaire à un seul contacteur marche/arrêt.
- PÉDALIER VINTAGE** — (Réf. 0994054000) Superbe pédale chromée à un contacteur marche/arrêt de type Vintage.



- PÉDALIER À LED** — (Réf. 0994052000) Pédale moderne à un seul contacteur marche/arrêt équipée d'un témoin Led. **REMARQUE :** Désactivez l'Overdrive sur l'ampli avant de connecter cette pédale pour garantir le bon fonctionnement de la Led.



Limiteur Delta-Comp™

Les amplificateurs basse Rumble sont équipés du limiteur Fender Delta-Comp pour éviter toute distorsion de l'étage de sortie et améliorer le Sustain. Si vous réglez le VOLUME haut ou si vous utilisez une basse avec un niveau de sortie élevé, vous risquez d'obtenir un son fortement compressé avec un Sustain accru. Utilisez l'entrée INPUT 2 ou réduisez le VOLUME pour réduire la compression et augmenter la sensibilité au toucher.

Inclinaison de l'amplificateur

La fonction d'inclinaison des modèles Rumble 30 et 75 vous permet de modifier le son de votre ampli. En position droite, les basses sont accentuées. Inclinez l'ampli en arrière pour obtenir un son plus clair et défini dans les médiums et hautes fréquences, ce qui est pratique en répétition ou dans les salles de petite taille. Essayez diverses positions pour trouver le son qui vous convient en fonction de la situation de jeu.

Synoptique du trajet des signaux

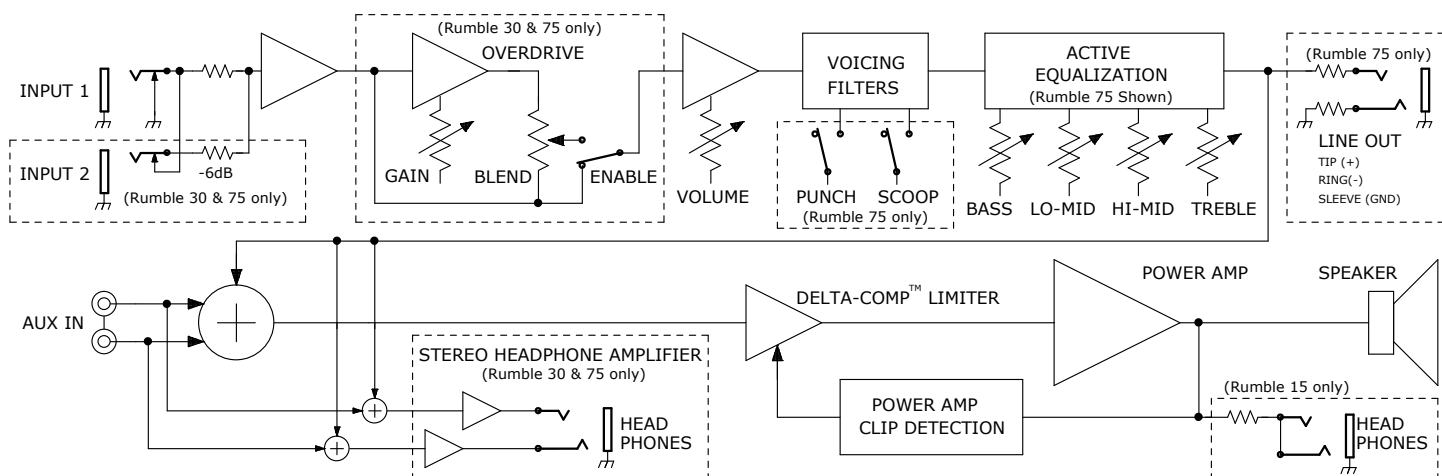

Caractéristiques techniques

MODÈLE :	Rumble 15	Rumble 30	Rumble 75
CONSOMMATION ÉLECTRIQUE :	40 W max. / 20 W type	80W max. / 40W type	200W max. / 100W type
IMPÉDANCE D'ENTRÉE :	1 MΩ (entrée Input) / 10 kΩ (Aux In)	1 MΩ (entrée 1) / 136 kΩ (entrée 2) / 10 kΩ (Aux In)	1 MΩ (entrée 1) / 136 kΩ (entrée 2) / 10 kΩ (Aux In)
SENSIBILITÉ PRÉ-AMPLI : <i>(pleine puissance à 100 Hz, Volume au max., réglages de timbre plats)</i>	40 mV efficace	40 mV efficace (entrée 1) / 80 mV efficace (entrée 2)	40 mV efficace (entrée 1) / 80 mV efficace (entrée 2)
PUISSANCE DE SORTIE :	15 W dans 8 Ω avec DHT <0,1 %, à 100 Hz	30 W dans 8 Ω avec DHT <0,1 %, à 100 Hz	75 W dans 8 Ω avec DHT <0,1 %, à 100 Hz
RÉGLAGES DE TIMBRE :	BASS : ±15 dB à 60 Hz MID : ±15 dB à 630 Hz TREBLE : ±15 dB à 6 kHz	BASS : ±15 dB à 60 Hz MID : ±15 dB à 630 Hz TREBLE : ±15 dB à 6 kHz	BASS : ±15 dB à 80 Hz LOW MID : ±12 dB à 400 Hz HIGH MID : ±12 dB à 1,2 kHz TREBLE : ±15 dB à 10 kHz PUNCH : +7 dB à 170 Hz, -12 dB à 50 Hz SCOOOP : +2 dB à 125 Hz, -13 dB à 650 Hz, +2,5 dB à 8 kHz +8,75 dBu (dans 600 Ω), sortie max.
FILTRE SHAPE :	N/D	N/D	
SORTIE LINE OUT :	N/D	N/D	
SORTIE CASQUE :	110 mW dans 32 Ω/par canal	280 mW dans 32 Ω/par canal	280mW dans 32 Ω/par canal
HAUT-PARLEURS :	Un HP Custom de 20 cm, 8 Ω	Un HP Custom de 25 cm, 8 Ω	Un HP Custom de 31 cm, 8 Ω

Caractéristiques sujettes à modifications sans préavis. Consultez le site www.fender.com pour de plus amples informations sur nos produits.

Grazie per aver scelto un amplificatore per basso della serie Rumble™ Fender®. Caratterizzati dalla tipica amplificazione Fender—per un suono denso, naturale e bilanciato, sempre perfetto nel mix sia in studio che dal vivo—le unità Rumble sono state progettate da bassisti, risultando complete nelle funzioni, semplici da utilizzare e capaci di generare un tono di basso di qualità eccellente che saprà valorizzare la tua sonorità.

Il basso per antonomasia, quel Fender Precision Bass® presentato nel lontano 1951 poi divenuto celebre, ha cambiato per sempre la musica e ha dato vita ad una nuova figura tra i musicisti—il bassista elettrico. Da allora, la musica non è stata più la stessa. Il tuo nuovo amplificatore Rumble saprà regalarti tanti anni di divertimento, per continuare a fare la storia durante il tuo viaggio musicale!

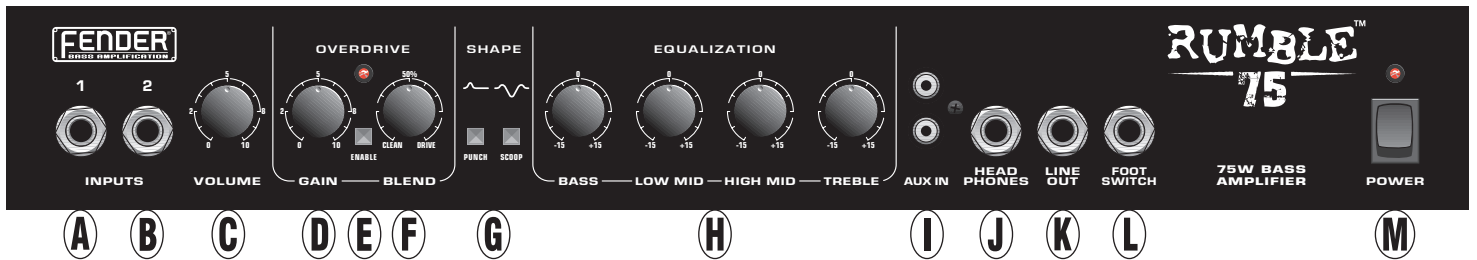
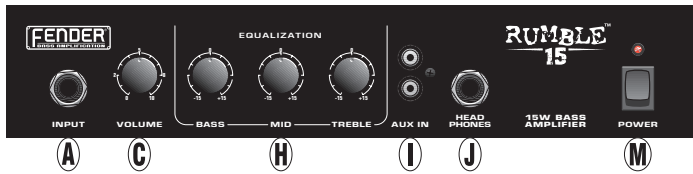

- A. INPUT 1** — Collega il basso (attivo o passivo) a questo ingresso. Se l'uscita del tuo strumento è troppo intensa e causa la distorsione, prova l'ingresso INPUT 2.
- B. INPUT 2** — Ingresso con una sensibilità inferiore (-6dB) che fornisce un maggiore margine di headroom, utile per ridurre la distorsione nei bassi con un elevato livello d'uscita.
- NOTA:** Entrambi gli ingressi INPUT 1 e 2 sono utilizzabili simultaneamente collegando due strumenti; in questo caso, ciascun ingresso disporrà di una minore sensibilità (-6dB).
- C. VOLUME** — Controllo che regola il volume dell'amplificatore.
- D. GAIN** — Manopola che controlla la quantità di distorsione OVERDRIVE.
- F. BLEND** — Controllo che regola la quantità di distorsione (impostata tramite la manopola GAIN) da miscelare al segnale pulito. Impostando il Blend con valori bassi, il suono viene leggermente 'sporcato', pur mantenendo un tono 'clean'; usando regolazioni più elevate, il suono diventa più distorto e dotato di maggior sustain.
- E. ENABLE** — Premi questo tasto per attivare/disattivare l'OVERDRIVE. Quando l'OVERDRIVE è attivo, l'indicatore LED rosso appare illuminato.
- G. FILTRI SHAPE:**
- **PUNCH** — Il Punch enfatizza il suono di basso restituendo una risposta più vigorosa, perfetta per un'esecuzione in finger-style o per migliorare il carattere tonale del pickup al ponte.
 - **SCOOP** — Taglio sulle frequenze medie combinato ad un'esaltazione delle frequenze alte e basse, che restituisce un suono gradevole e 'fat', indicato per lo slap, per esercitarsi a basso volume o da utilizzare in combinazione all'OVERDRIVE.
- H. EQUALIZATION** — Sezione utile per le regolazioni di tono generali e per compensare l'acustica ambientale. Ricorda che un suono apparentemente 'aspro' in un certo ambiente, può risultare perfetto in un ambiente diverso.
- I. AUX IN** — Collega il tuo lettore CD/MP3 a questo ingresso. I controlli dell'amplificatore non agiranno su questo segnale. Regola il volume/tono del segnale Aux agendo sul dispositivo sorgente.
- J. HEADPHONES** — Collega a questa uscita un paio di cuffie stereo (impedenza minima: 32 ohm). L'uscita Speaker viene automaticamente disabilitata.
- K. LINE OUT** — Uscita bilanciata utile per collegare l'amplificatore a dispositivi esterni, quali i sistemi PA e le consolle di registrazione. Usa un cavo stereo bilanciato (TRS→XLR o TRS→TRS) per ridurre i rumori e i ronzi. È possibile utilizzare anche cavi mono (sbilanciati), ma potrebbero risultare più rumorosi. Le regolazioni dei controlli pre-amp, incluso il Volume, influiscono sul livello e sul tono del segnale presente all'uscita LINE OUT.
- L. FOOTSWITCH** — L'unità footswitch consente il controllo remoto dell'OVERDRIVE. Per maggiori dettagli consulta la pagina seguente.
- M. POWER** — Attiva/disattiva l'amplificatore (ON/OFF) - status segnalato dal relativo indicatore.

Pannello posteriore

- N. PRESA PER CAVO D'ALIMENTAZIONE IEC** — Collega il cavo d'alimentazione fornito in dotazione ad una presa di corrente A/C con messa a terra e conforme ai valori di voltaggio e frequenza specificati sul pannello posteriore dell'amplificatore.

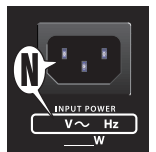

Unità Footswitch opzionale

Collegando un pedale all'unità Rumble 75 è possibile abilitare l'OVERDRIVE in remoto. Il catalogo Fender include tre pedali/footswitch utilizzabili con Rumble 75 (riportati a destra, accanto ai relativi codici-prodotto). È comunque possibile usare qualsiasi footswitch generico a pulsante-singolo (di tipo 'latching'). Per le migliori prestazioni, consigliamo il modello Fender LED FOOTSWITCH (P/N 0994052000). Contatta il negoziante Fender per acquistare il footswitch Fender di tua scelta.

NOTA: Con un pedale collegato, il tasto del pannello frontale rimane comunque attivo ma la sua azione potrebbe risultare opposta, in base alla posizione del pulsante del pedale (es.: tasto inserito=OFF). L'attività dell'indicatore LED Overdrive del pannello frontale sarà SEMPRE corretta, mentre il LED del pedale potrebbe non esserlo. Usando un pedale dotato di LED, mantieni il tasto del pannello frontale disinserito, in modo da consentire all'indicatore LED di mostrare lo status corretto.

1. **ECONOMY FOOTSWITCH** — (P/N 0994049000)
Pedale/footswitch di base On/Off a pulsante singolo, di colore nero



2. **VINTAGE FOOTSWITCH** — (P/N 0994054000)
Pedale/footswitch On/Off a pulsante singolo, cromato.



3. **LED FOOTSWITCH** — (P/N 0994052000) Pedale/footswitch moderno On/Off a pulsante singolo con indicatore LED. **NOTA:** Per un uso corretto, prima di collegare il pedale lascia il tasto Overdrive del pannello frontale dell'amplificatore in posizione disinserita.



Delta-Comp™ Limiter

Gli amplificatori Rumble includono il limiter Fender Delta-Comp, utile per minimizzare la distorsione dell'amplificatore ed aumentare il sustain. Impostando il VOLUME a livelli elevati o suonando in modo aggressivo con bassi dall'elevato livello d'uscita, si ottiene un suono molto compresso e con un maggiore sustain. Usando l'ingresso INPUT 2 o diminuendo il livello del VOLUME si ottiene un suono meno compresso, una più ampia gamma dinamica ed una maggiore sensibilità al tocco.

Cabinet Tilt-Back

I cabinet dei modelli Rumble 30 e 75 presentano un design di tipo 'tilt-back', per un'ulteriore flessibilità tonale dell'amplificatore. Con il cabinet in verticale si esalta la risposta delle basse frequenze; reclinandolo all'indietro si direzionano verso l'alto le frequenze medie e alte, per una sonorità più chiara e facile da percepire negli ambienti di piccole dimensioni o durante le prove. Sperimenta la posizione del cabinet e individua quella migliore per le tue applicazioni.

Diagramma a blocchi

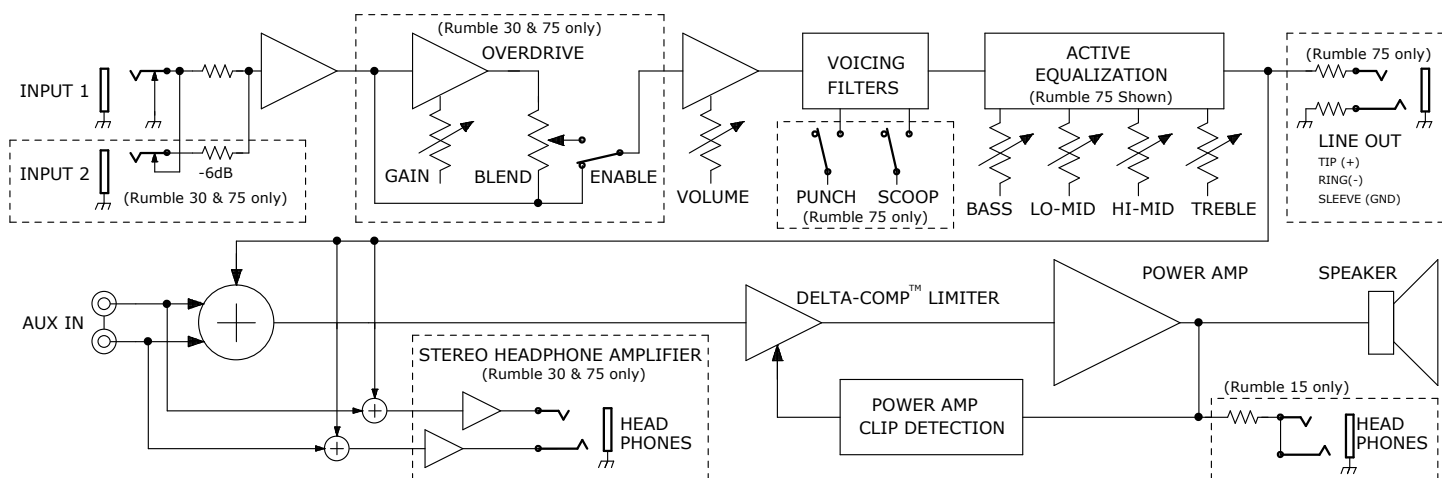

Specifiche

MODELLO:	Rumble 15
REQUISITI ENERGETICI:	40W Max / 20W tipico
IMPEDENZE D'INGRESSO:	1MΩ (Input) / 10kΩ (Aux In)
SENSIBILITÀ PRE-AMP:	40mVrms <i>(Piena potenza @ 100Hz, Volume al massimo, controlli di tono flat)</i>
USCITA POWER AMP:	15W su 8Ω @ <0.1% THD, 100Hz
CONTROLLI DI TONO:	BASS: ±15dB @ 60Hz MID: ±15dB @ 630Hz TREBLE: ±15dB @ 6kHz
FILTRO SHAPE:	N.D.
USCITA LINE OUT:	N.D.
USCITA HEADPHONES:	110mW su 32Ω/Canale
ALTOPARLANTI:	1 x altoparlante da 8" Special Design, 8Ω

MODELLO:	Rumble 30
REQUISITI ENERGETICI:	80W Max / 40W tipico
IMPEDENZE D'INGRESSO:	1MΩ (Input 1) / 136kΩ (Input 2) / 10kΩ (Aux In)
SENSIBILITÀ PRE-AMP:	40mVrms (Input 1) / 80mVrms (Input 2)
USCITA POWER AMP:	30W su 8Ω @ <0.1% THD, 100Hz
CONTROLLI DI TONO:	BASS: ±15dB @ 60Hz MID: ±15dB @ 630Hz TREBLE: ±15dB @ 6kHz
FILTRO SHAPE:	N.D.
USCITA LINE OUT:	N.D.
USCITA HEADPHONES:	280mW su 32Ω/Canale
ALTOPARLANTI:	1 x altoparlante da 10" Special Design, 8Ω

MODELLO:	Rumble 75
REQUISITI ENERGETICI:	200W Max / 100W tipico
IMPEDENZE D'INGRESSO:	1MΩ (Input 1) / 136kΩ (Input 2) / 10kΩ (Aux In)
SENSIBILITÀ PRE-AMP:	40mVrms (Input 1) / 80mVrms (Input 2)
USCITA POWER AMP:	75W su 8Ω @ <0.1% THD, 100Hz
CONTROLLI DI TONO:	BASS: ±15dB @ 80Hz LOW MID: ±12dB @ 400Hz HIGH MID: ±12dB @ 1.2kHz TREBLE: ±15dB @ 10kHz
FILTRO SHAPE:	PUNCH: +7dB @ 170Hz, -12dB @ 50Hz SCOOP: +2dB @ 125Hz, -13dB @ 650Hz, +2.5dB @ 8kHz
USCITA LINE OUT:	+8.75dBu (su 600Ω), Max Output
USCITA HEADPHONES:	280mW su 32Ω/Canale
ALTOPARLANTI:	1 x altoparlante da 12" Special Design, 8Ω

Le specifiche possono essere soggette a variazioni senza alcun preavviso. Per maggiori informazioni sui prodotti, visita il sito www.fender.com.

Rumble® 15 / 30 / 75 Bassverstärker

Herzlichen Dank für den Kauf eines Fender® Bassverstärkers der Rumble™ Serie. Die Fender Bassverstärkung liefert dichte, natürliche und ausgewogene Klänge, die fett in Ihrer Live- oder Studiomischung zur Geltung kommen. Rumble Amps werden von Bassisten entwickelt. Die Rumble-Familie ist komplett ausgestattet und leicht bedienbar und bietet Ihnen erstklassige Basssounds zu extrem günstigen Preisen.

Der Fender Precision E-Bass® kam 1951 auf den Markt und revolutionierte die Musikwelt, indem er einen neuen Musikertyp hervorbrachte: den E-Bassisten. Dies hat die Musik entscheidend verändert. Ihr neuer Rumble Amp wird Sie jahrelang begeistern und begleiten, während Sie Ihre musikalische Reise fortsetzen und Geschichte schreiben!

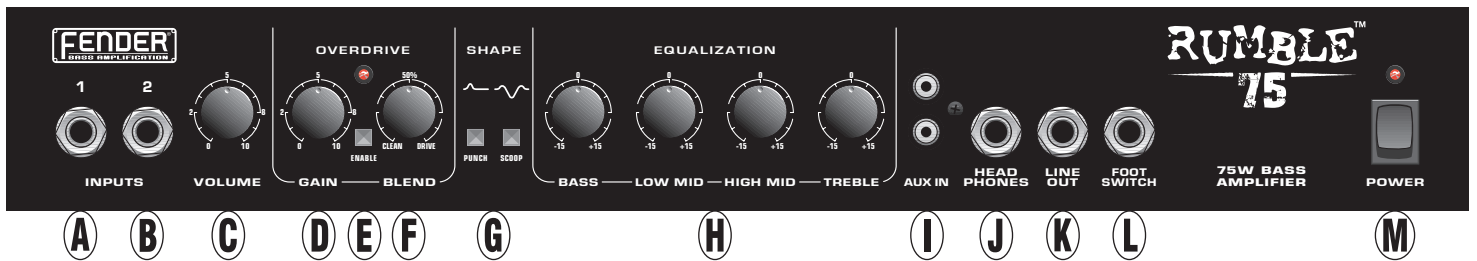
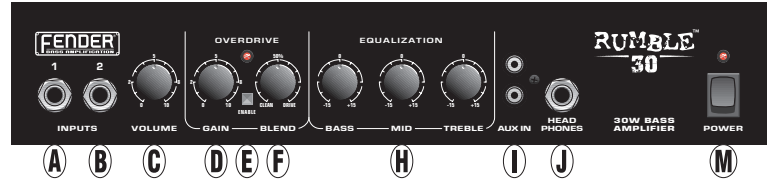
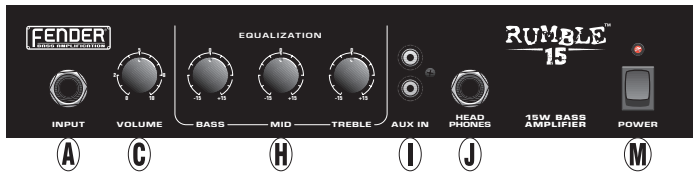

A. INPUT 1 — Hier schließen Sie Ihren passiven oder aktiven Bass an. Wenn das Basssignal zu stark ist und Verzerrungen verursacht, probieren Sie INPUT 2 aus.

B. INPUT 2 — Ein weniger empfindlicher Eingang (-6dB) mit mehr Headroom, der mögliche Verzerrungen durch Bässe mit hohem Ausgangspegel verringert.

HINWEIS: Man kann INPUT 1 und 2 gleichzeitig für zwei Instrumente verwenden. In diesem Fall verringert sich die Eingangsempfindlichkeit beider Eingänge (-6dB).

C. VOLUME — Steuert die Lautstärke des Amps.

D. GAIN — Regelt die Stärke der OVERDRIVE-Verzerrung.

F. BLEND — Regelt den Anteil an (GAIN-gesteuerten) Verzerrungen, der dem sauberen Basssignal beigemischt wird. Niedrige Einstellungen klingen sauberer mit etwas Crunch. Hohe Einstellungen klingen verzerrt mit zusätzlichem Sustain.

E. ENABLE — Bei aktivierter Taste ist OVERDRIVE eingeschaltet. Die rote LED (leuchtet) bei eingeschaltetem OVERDRIVE.

G. SHAPE-FILTER:

- **PUNCH** — Betont eine kompakte, druckvolle Bassansprache beim Saitenanschlag mit den Fingern und hebt den Klangcharakter des Stegpickups hervor.
- **SCOOP** — Die Bedämpfung der Mitten bei gleichzeitiger Verstärkung der Bässe und Höhen klingt angenehm fett und eignet sich besonders für Slapping, leises Üben oder den gemeinsamen Einsatz mit OVERDRIVE.

H. EQUALIZATION — Regelt den Gesamtklang und kompensiert die Raumakustik. Nicht vergessen: Was in einem Raum schroff klingt, setzt sich in einem anderen Raum vielleicht optimal durch.

I. AUX IN — Hier schließen Sie Ihren CD/MP3 Player an. Die Amp-Regler wirken nicht auf diesen Eingang. Regeln Sie den Pegel oder Klang des Aux-Signals an dessen Quelle.

J. HEADPHONES — Hier schließen Sie Ihre Stereo-Kopfhörer an (32 Ohm Mindestimpedanz). Der Lautsprecherausgang wird automatisch deaktiviert.

K. LINE OUT — Symmetrischer Ausgang zum Anschließen externer Geräte, wie PA-Systeme und Aufnahmeplatte. Symmetrische Stereokabel (TRS→XLR oder TRS→TRS) verringern Rauschen und Brummen. Mono (asymmetrische) Kabel sind zwar verwendbar, erzeugen aber mehr Störgeräusche. Pegel und Klang des LINE OUT-Signals werden von allen Reglern der Vorverstärkung, inklusive Volume-Regler, beeinflusst.

L. FOOTSWITCH — Zur ferngesteuerten Umschaltung von OVERDRIVE. Weitere Details finden Sie auf der nächsten Seite.

M. POWER — Schaltet den Verstärker EIN/AUS, was durch die Power LED angezeigt wird.

Rückseite

N. IEC-NETZKABELEINGANG — Verbinden Sie das beiliegende Netzkabel mit einer geerdeten AC-Netzsteckdose, die den auf der Amp-Rückseite vermerkten Spannungs- und Frequenznennwerten entspricht.

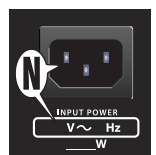

Optionaler Fußschalter

Schließen Sie einen Fußschalter an den Rumble 75 an, um OVERDRIVE fernzubedienen. Fender stellt drei Fußschalter her, die mit dem Rumble 75 funktionieren (siehe Abb. rechts inklusive Teilenummern). Es sollte jeder normale eintastige rastende Fußschalter verwendbar sein. Wir empfehlen für den optimalen Betrieb den Fender LED FUSSSCHALTER (P/N 0994052000). Den Fender-Fußschalter Ihrer Wahl finden Sie bei Ihrem lokalen Fender-Händler.

HINWEIS: Bei angeschlossenem Fußschalter funktioniert die vorderseitige Taste weiterhin, aber möglicherweise umgekehrt (also Taste gedrückt = AUS), abhängig vom Fußschalterstatus. Die vorderseitige Overdrive LED zeigt den Status IMMER korrekt an, aber die LED-Anzeige des Fußschalters kann inkorrekt sein. Beim Einsatz eines Fußschalters mit LED sollte die vorderseitige Taste GELÖST bleiben, damit die Fußschalter-LED immer den korrekten Status anzeigt.

1. **ECONOMY FUSSSCHALTER** — (P/N 0994049000)
Einfacher schwarzer eintastiger Ein/Aus-Fußschalter



2. **VINTAGE FUSSSCHALTER** — (P/N 0994054000)
Verchromter eintastiger Ein/Aus-Fußschalter



3. **LED FUSSSCHALTER** — (P/N 0994052000)
Moderner eintastiger Ein/Aus-Fußschalter mit LED-Anzeige. **HINWEIS:** Schalten Sie den Overdrive-Effekt aus, bevor Sie diesen Fußschalter anschließen, damit die Fußschalter-LED korrekt funktioniert.



Delta-Comp™ Limiter

Die Rumble Bassverstärker sind mit Fenders Delta-Comp Limiter ausgerüstet, um Endstufenverzerrungen zu verringern und das Sustain zu erhöhen. Wenn Sie den VOLUME-Regler hoch einstellen und auf einem "heißen" Bass aggressiv spielen, wird ein stark komprimierter Sound mit viel Sustain erzeugt. Wenn Sie zu INPUT 2 wechseln oder den VOLUME-Regler niedriger einstellen, erhalten Sie einen weniger komprimierten Sound mit mehr Dynamikbereich, der sensibler auf Ihre Spielweise reagiert.

Kippbares Gehäuse

Da sich das Gehäuse des Rumble 30 & 75 nach hinten kippen lässt, eröffnen sich zusätzliche klangliche Möglichkeiten für den Verstärker. Bei aufrechter Gehäuseposition werden die Tiefbässe betont. Bei gekippter Position werden die Mitten und Höhen nach oben gerichtet und der Klang wird klarer, was in kleinen Räumen oder bei Proben vorteilhaft sein kann. Experimentieren Sie mit der Gehäuseposition, um den besten Klang für Ihre Anwendung zu finden.

Blockdiagramm

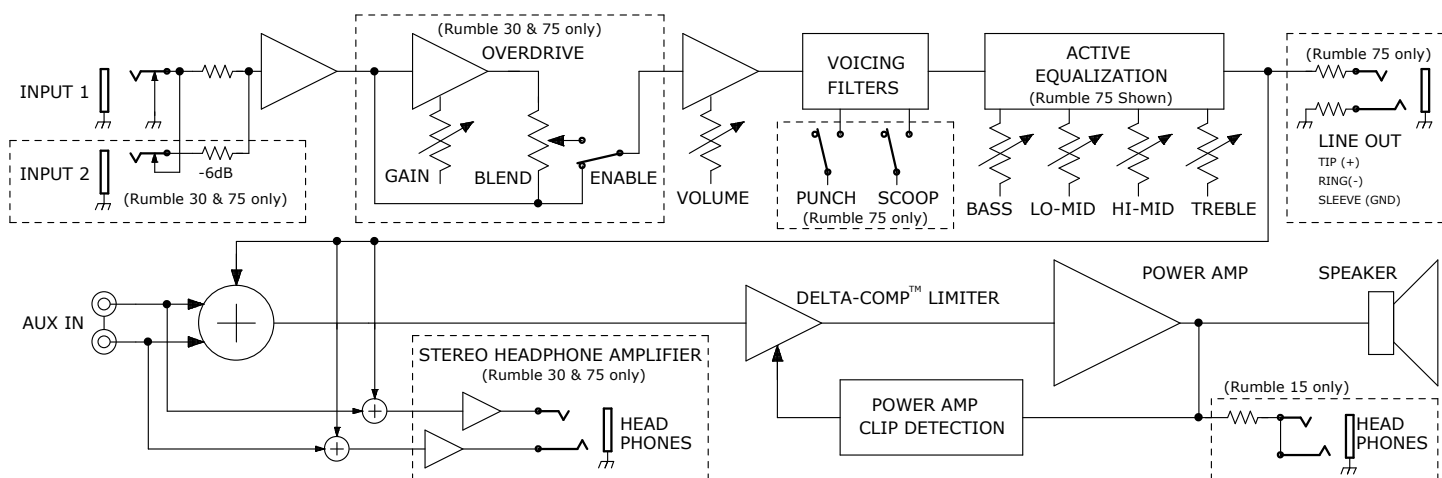

Technische Daten

MODELL:	Rumble 15
LEISTUNGS-AUFNAHME:	40W max. / 20W typisch
EINGANGSIMPEDANZEN:	1MΩ (Eingang) / 10kΩ (Aux In)
PREAMP-EMPFINDLICHKEIT:	40mV RMS <i>(Vollleistung @ 100Hz, Volume auf Max., Klangregler linear)</i>
AUSGANGSLEISTUNG:	15W in 8Ω @ <0,1% THD, 100Hz
KLANGREGLER:	BASS: ±15dB @ 60Hz MID: ±15dB @ 630Hz TREBLE: ±15dB @ 6kHz
SHAPE-FILTER:	k. A.
LINE OUT:	k. A.
HEADPHONE-AUSGANG:	110mW in 32Ω/Kanal
LAUTSPRECHER:	1 x 8Ω, 8", Spezialmodell

MODELL:	Rumble 30
LEISTUNGS-AUFNAHME:	80W max. / 40W typisch
EINGANGSIMPEDANZEN:	1MΩ (Eingang 1) / 136kΩ (Eingang 2) / 10kΩ (Aux In)
PREAMP-EMPFINDLICHKEIT:	40mV RMS (Eingang 1) / 80mV RMS (Eingang 2)
AUSGANGSLEISTUNG:	30W in 8Ω @ <0,1% THD, 100Hz
KLANGREGLER:	BASS: ±15dB @ 60Hz MID: ±15dB @ 630Hz TREBLE: ±15dB @ 6kHz
SHAPE-FILTER:	k. A.
LINE OUT:	k. A.
HEADPHONE-AUSGANG:	280mW in 32Ω/Kanal
LAUTSPRECHER:	1 x 8Ω, 10", Spezialmodell

MODELL:	Rumble 75
LEISTUNGS-AUFNAHME:	200W max. / 100W typisch
EINGANGSIMPEDANZEN:	1MΩ (Eingang 1) / 136kΩ (Eingang 2) / 10kΩ (Aux In)
PREAMP-EMPFINDLICHKEIT:	40mV RMS (Eingang 1) / 80mV RMS (Eingang 2)
AUSGANGSLEISTUNG:	75W in 8Ω @ <0,1% THD, 100Hz
KLANGREGLER:	BASS: ±15dB @ 80Hz LOW MID: ±12dB @ 400Hz HIGH MID: ±12dB @ 1,2kHz TREBLE: ±15dB @ 10kHz
SHAPE-FILTER:	PUNCH: +7dB @ 170Hz, -12dB @ 50Hz SCOOP: +2dB @ 125Hz, -13dB @ 650Hz, +2,5dB @ 8kHz
LINE OUT:	+8,75dBu (in 600Ω), max. Ausgangspegel
HEADPHONE-AUSGANG:	280mW in 32Ω/Kanal
LAUTSPRECHER:	1 x 8Ω, 12", Spezialmodell

Technische Daten können unangekündigt geändert werden. Weitere Produktinfos auf www.fender.com

Obrigado por comprar um amplificador de baixo da série Rumble™ da Fender®. A amplificação de baixo da Fender oferece um tom grosso, natural e balanceado que atenua na sua mixagem ao vivo ou de estúdio. Os amplificadores Rumble são projetados por baixistas. Com recursos completos e fácil de mexer, a família Rumble lhe oferece tom de baixo de alta qualidade e um valor incrível.

O baixo Fender Precision Bass® foi introduzido em 1951, mudando a música para sempre e dando início a um novo tipo de músico – o baixista elétrico. Desde então, a música nunca mais foi a mesma. Seu novo Rumble lhe proverá anos de divertimento enquanto você continua sua jornada musical e faz sua história!

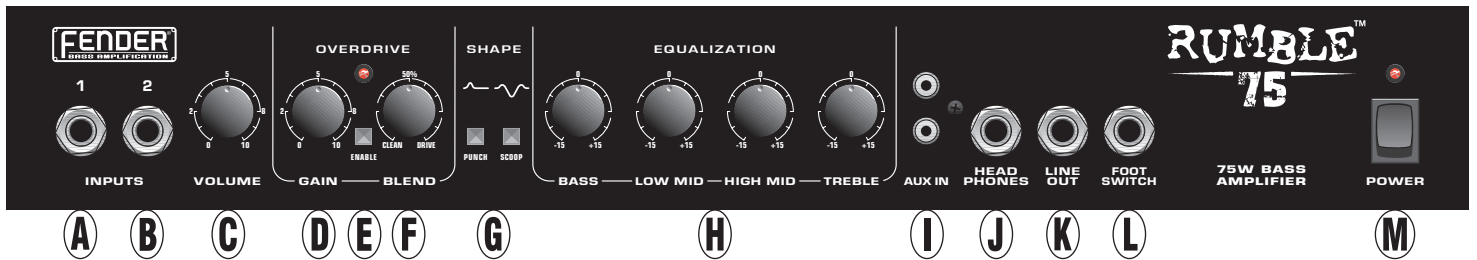

- A. INPUT 1** — Plugue seu baixo passivo ou ativo aqui. Se seu baixo estiver muito quente e causar distorção, tente usar o INPUT 2.
- B. INPUT 2** — Uma entrada de baixa sensibilidade (-6dB) oferecendo mais altura livre para reduzir a distorção de baixos de saída alta.

NOTE: Tanto o INPUT 1 quanto o 2 podem ser usados simultaneamente para dois instrumentos. Neste caso, cada entrada terá uma sensibilidade de entrada mais baixa (-6dB).

- C. VOLUME** — Controla o volume do amplificador.
- D. GAIN** — Controla a quantidade de distorção do OVERDRIVE.
- F. BLEND** — Controla a quantidade de distorção (configurado pelo GAIN) a ser misturado com o sinal de baixo limpo. Configurações mais baixas podem manter um tom mais claro, com um pouco de granulação adicionado. Configurações mais altas produzirão tons mais distorcidos e adicionarão sustentação.
- E. ENABLE** — Pressione este botão para ligar ou desligar o OVERDRIVE. O LED vermelho (lâmpada) acende quando o OVERDRIVE estiver ligado.
- G. SHAPE FILTERS:**
 - **PUNCH** — Enfatiza a resposta de batida justa do baixo, útil para quanto estiver tocando com o estilo de dedos ou para aumentar a característica tonal de um captador sonoro de ponte.
 - **SCOOP** — Corte de frequência média, combinado com estímulos de baixa ou alta frequência oferece um tom agradável, útil para quanto estiver tocando em estilo

slap, para prática em volume baixo ou em combinação com OVERDRIVE.

- H. EQUALIZATION** — Usada para ajustar o tom geral e para compensar a acústica do ambiente. Lembre-se: o quê pode soar áspero em uma sala, pode ser o limite perfeito em outra.
- I. AUX IN** — Plugue seu CD player ou mp3 player aqui. Os controles do amplificador não afetam esta entrada. Ajuste o volume ou o tom do sinal auxiliar nesta fonte.
- J. HEADPHONES** — Plugue seu fone de ouvido estéreo (impedância mínima de 32 ohms) aqui. Saída de alto-falante automaticamente desativada.
- K. LINE OUT** — Saída balanceada para conectar a dispositivos externos como sistemas PA e consoles de gravação. Use um cabo estéreo balanceado (TRS→XLR ou TRS→TRS) para reduzir barulho ou zumbido. Cabos mono (desbalanceados) também podem ser usados, mas podem ser mais barulhentos. O nível e o tom do sinal do LINE OUT é afetado por todos os controles do pré-amplificador, incluindo o Volume.
- L. FOOTSWITCH** — Permite alteração remota do OVERDRIVE. Veja a página seguinte para mais detalhes.
- M. POWER** — Liga ou desliga o amplificador como indicado pela lâmpada de força.

Painel Traseiro

- N. IEC POWER CORD SOCKET** — Conecte o fio de alimentação incluso a uma tomada elétrica A/C aterrada de acordo com as classificações de voltagem e frequência especificadas no painel traseiro do seu amplificador.

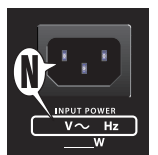

Pedal Opcional

Conecte um pedal ao Rumble 75 para ativar o OVERDRIVE de longe. A Fender produz três pedais que funcionam com o Rumble 75 (mostrado à direita com seus números de parte). Qualquer pedal genérico com um único botão de tipo fechadura funcionará. Recomendamos o Fender LED FOOTSWITCH (P/N 0994052000) para um melhor desempenho. Entre em contato com o seu fornecedor Fender local para comprar o pedal Fender de sua escolha.

NOTA: Se um pedal estiver conectado, o interruptor do painel frontal ainda funcionará, mas é possível que a sua posição IN/OUT se reverta (i.e. IN=OFF), dependendo do status do pedal. A lâmpada do Overdrive (LED) no painel frontal estará SEMPRE correta, mas o LED no pedal pode estar incorreta. Se estiver usando um pedal com um LED, mantenha o interruptor do painel frontal na posição OUT para ter o status correto mostrado no LED do pedal.

1. **ECONOMY FOOTSWITCH** — (P/N 0994049000) Pedal preto básico com um botão liga/desliga.



2. **VINTAGE FOOTSWITCH** — (P/N 0994054000) Pedal cromado com um botão liga/desliga.



3. **LED FOOTSWITCH** — (P/N 0994052000) Pedal contemporâneo com um botão liga/desliga e LED indicador. **NOTA:** Você deve desligar o interruptor do efeito Overdrive antes de conectar este pedal para liberar seu LED de modo que este funcione apropriadamente.



Delta-Comp™ Limiter

Os amplificadores de baixo Rumble são equipados com o limitador Delta-Comp da Fender para minimizar a distorção do amplificador de potência e aumentar a sustentação. Configurando o controle de Volume em configurações mais altas ou tocando agressivamente com baixos mais quentes podem resultar em um som pesadamente comprimido com sustentação aumentada. Usando o INPUT 2 ou configurando o controle de Volume mais baixo oferecerá um som menos comprimido com uma variedade de sons mais dinâmica e sensibilidade ao toque maior.

Tilt-Back Cabinet

O design inclinado para trás do gabinete do 30 & 75 oferece uma flexibilidade tonal adicional para o seu amplificador. Deixar o gabinete na posição ereta irá aumentar a resposta do baixo das frequências baixas. Inclinando o gabinete para trás irá direcionar as frequências médias e agudas para cima, oferecendo um som mais limpo que pode ser mais fácil de ser ouvido em salas menores ou em situações de ensaio. Faça experimentos com a posição do gabinete para encontrar o melhor tom para a sua aplicação.

Diagrama de Bloco

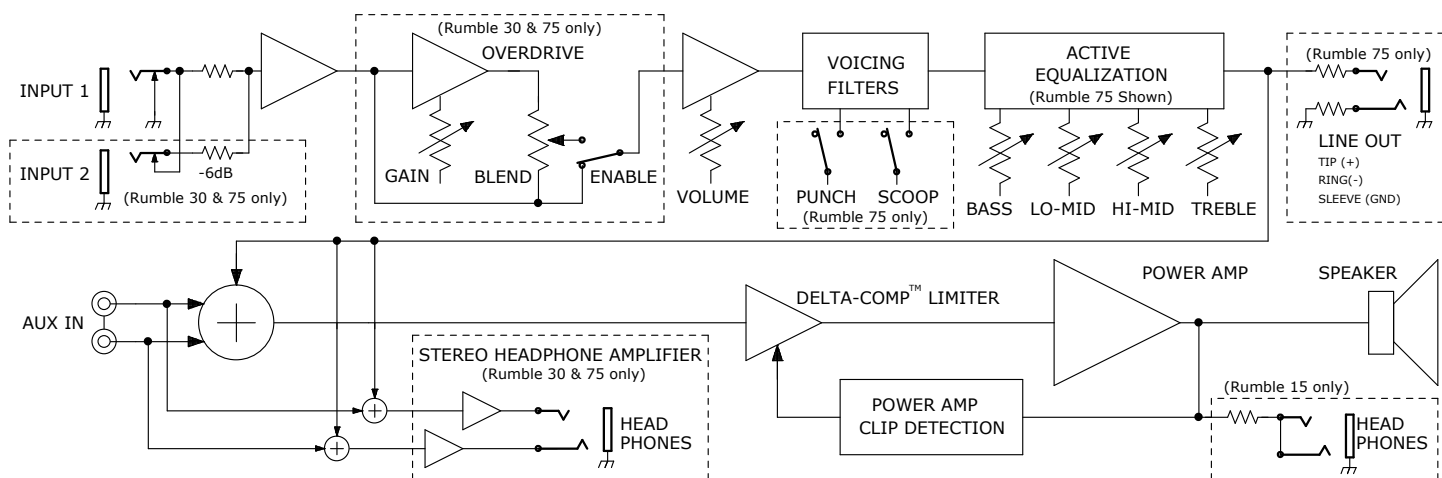

Especificações

MODELO:	Rumble 15
REQUISITO DE FORÇA:	40W Max / 20W Típico
IMPEDÂNCIAS DE ENTRADA:	1MΩ (Entrada) / 10kΩ (Aux In)
SENSIBILIDADE DO PRÉ-AMP:	40mVrms <i>(Full power @ 100Hz, Volume at max, tone controls flat)</i>
SAÍDA DO AMP. DE POTÊNCIA:	15W em 8Ω @ <0.1% THD, 100Hz
CONTROLES DE TOM:	BAIXO: ±15dB @ 60Hz MÉDIO: ±15dB @ 630Hz AGUDO: ±15dB @ 6kHz
FILTRO DE FORMA:	N/A
LINHA DE SAÍDA:	N/A
SAÍDA DO FONE DE OUVIDO:	110mW em 32Ω/Canal
ALTO-FALANTES:	Um 8Ω, 8", Design Especial,

MODELO:	Rumble 30
REQUISITO DE FORÇA:	80W Max / 40W Típico
IMPEDÂNCIAS DE ENTRADA:	1MΩ (Entrada 1) / 136kΩ (Entrada 2) / 10kΩ (Aux In)
SENSIBILIDADE DO PRÉ-AMP:	40mVrms (Entrada 1) / 80mVrms (Entrada 2)
SAÍDA DO AMP. DE POTÊNCIA:	30W em 8Ω @ <0.1% THD, 100Hz
CONTROLES DE TOM:	BAIXO: ±15dB @ 60Hz MÉDIO: ±15dB @ 630Hz AGUDO: ±15dB @ 6kHz
FILTRO DE FORMA:	N/A
LINHA DE SAÍDA:	N/A
SAÍDA DO FONE DE OUVIDO:	280mW em 32Ω/Canal
ALTO-FALANTES:	Um 8Ω, 10", Design Especial,

MODELO:	Rumble 75
REQUISITO DE FORÇA:	200W Max / 100W Típico
IMPEDÂNCIAS DE ENTRADA:	1MΩ (Entrada 1) / 136kΩ (Entrada 2) / 10kΩ (Aux In)
SENSIBILIDADE DO PRÉ-AMP:	40mVrms (Entrada 1) / 80mVrms (Entrada 2)
SAÍDA DO AMP. DE POTÊNCIA:	75W em 8Ω @ <0.1% THD, 100Hz
CONTROLES DE TOM:	BAIXO: ±15dB @ 80Hz MÉDIO BAIXO: ±12dB @ 400Hz MÉDIO ALTO: ±12dB @ 1.2kHz AGUDO: ±15dB @ 10kHz
FILTRO DE FORMA:	PUNCH: +7dB @ 170Hz, -12dB @ 50Hz SCOOOP: +2dB @ 125Hz, -13dB @ 650Hz, +2.5dB @ 8kHz
LINHA DE SAÍDA:	+8.75dB (em 600Ω), Saída Máxima
SAÍDA DO FONE DE OUVIDO:	280mW em 32Ω/Canal
ALTO-FALANTES:	Um 8Ω, 12", Design Especial

Especificações estão sujeitas a mudança sem aviso prévio. Visite www.fender.com para mais informações do produto.

Rumble® 15 / 30 / 75 Bass Amps

Fender® Rumble™ シリーズ・ベース・アンプリファイヤーのお買い上げありがとうございます。Fender のベース・アンプリファイヤーは、ライブやスタジオのミックスで存在感のある、厚みがあり自然でバランスの取れたトーンを提供します。Rumble アンプはベースプレイヤーによって設計されています。機能満載で簡単な操作の Rumble ファミリーは、クオリティーの高いベース・トーンと信じられないほどのバリューを提供します。

Fender Precision Bass® Guitar は1951年に発表され、以来音楽を変え、エレクトリック・ベースストという、新しい種類のミュージシャンを生み出してきました。それ以降音楽は変化し続けています。この新しい Rumble は、あなたが音楽の旅を続け、音楽の歴史を刻み続ける間、何年にも渡って楽しみを提供し続けるでしょう！

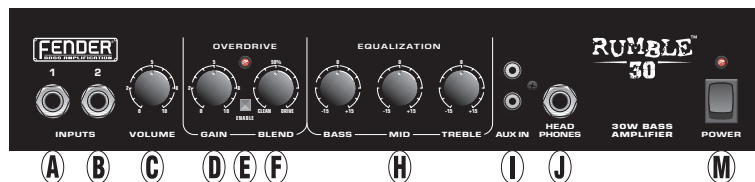

A. INPUT 1 — パッシブまたはアクティブのベースをここに接続します。ベースの信号が強すぎて歪みを起す場合は、INPUT 2 を試してみてください。

B. INPUT 2 — より多くのヘッドルームを提供する感度の低い (-6dB) 入力です。出力の高いベースでディストーションを減らします。

注意: INPUT 1 と 2 は2つの楽器で同時に使うことができます。この状態では、各入力が低い入力感度 (-6dB) となります。

C. VOLUME — アンプリファイヤーの音量を調節します。

D. GAIN — OVERDRIVE ディストーションの量を調節します。

F. BLEND — クリーンなベース信号にブレンドされる、(GAIN によって設定された) ディストーションの量を調節します。低い設定では、クリーンなトーンを維持し、エッジを少し追加します。高い設定では、より歪んだトーンを作り、サスティンを追加します。

E. ENABLE — このボタンを押し OVERDRIVE のオンとオフを切り替えます。OVERDRIVE がオンのとき、赤の LED が点灯します。

G. SHAPE FILTERS:

- **PUNCH** — タイプでパンチのあるベースのレスポンスを強調します。フィンガー・スタイルの演奏やブリッジ・ピックアップのトーンのキャラクターを強調する場合に有効です。
- **SCOOP** — 中央の周波数のカットに、ローとハイの周波数のブーストを組み合わせ、心地よいトーンを提供します。スラップ・スタイルの演奏、小音量での練習、OVERDRIVE との組み合わせに有効です。

H. EQUALIZATION — 部屋の音響を補正するため、全体のトーンの調節に使用します。ある部屋ではざらざらした感じに聞こえても、別の部屋ではちょうど良いエッジになることもあることを覚えておいてください。

I. AUX IN — CDプレイヤーやmp3プレイヤーをここに接続します。この入力にはアンプのコントロールは影響しません。このソースの aux 信号のボリュームとトーンを調節してください。

J. HEADPHONES — ステレオ・ヘッドフォン (最小インピーダンス 32 オーム) をここに接続します。Speaker 出力は自動的に無効になります。

K. LINE OUT — PA システムやレコーディング・コンソールなどの外部機器へ接続するためのバランス出力です。ノイズとハムを減らすため、バランス・ステレオ・ケーブル (TRS→XLR または TRS→TRS) を使ってください。モノ (アンバランス) ケーブルも使用可能ですが、ノイズが多くなります。LINE OUT 信号のレベルとトーンは、ボリュームを含め、すべてのプリ・アンプのコントロールの影響を受けます。

L. FOOTSWITCH — OVERDRIVE のリモート切り替えを可能にします。詳しくは次のページをご覧ください。

M. POWER — 電源のライトで表示される通り、アンプリファイヤーの ON/OFF を切り替えます。

リアパネル

N. IEC POWER CORD SOCKET — 同梱されている電源ケーブルを接続し、アンプリファイヤーのリアパネルに明記されている電圧と周波数に一致する、接地接続された A/C 電源コンセントに接続します。

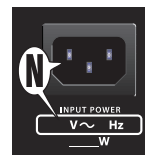

オプションのフットスイッチ

リモートで OVERDRIVE を有効にするには、Rumble 75 にフットスイッチを接続します。Fender は Rumble 75 に対応する 3 種類のフットスイッチ・ペダルを製造しています (右側に製品番号とともに表記)。一般的なシングル・ボタンのラッチング式のフットスイッチにも対応しています。最高の性能を提供する Fender LED FOOTSWITCH (P/N 0994052000) を推奨しています。Fender のフットスイッチの選択および購入は、お近くの Fender デイラーにお問い合わせください。

注意: フットスイッチが接続されているとき、フロントパネルのスイッチも動作しますが、フットスイッチの状態によっては、その IN/OUT の位置が逆になることもあります (例、IN=OFF)。フロントパネルの Overdrive ライト (LED) は必ず正しく表示されますが、フットスイッチの LED は正しくない場合があります。LED 付きのフットスイッチを使用する場合は、フットスイッチの LED が正しい状態を表示するように、フロントパネルのスイッチを OUT の位置に固定してください。

1. ECONOMY FOOTSWITCH — (製品番号 0994049000)

ベーシックな黒のワンボタン on/off フットスイッチ



2. VINTAGE FOOTSWITCH — (製品番号 0994054000)

クロームのワンボタン on/off フットスイッチ



3. LED FOOTSWITCH — (製品番号 0994052000) 現代的な LED インジケータ付きワンボタン on/off フットスイッチ。

注意: フットスイッチの LED を正しく動作させるため、このフットスイッチを接続する前に、Overdrive エフェクトをオフに切り替えてください。



Delta-Comp™ リミッター

Rumble ベース・アンプリファイヤーはパワーアンプのディストーションを最小化し、サスティンを増加させる Fender の Delta-Comp リミッターを装備しています。VOLUME コントロールを高い設定にするか、熱いベースをアグレッシブに演奏すると、サスティンを増した強く圧縮されたサウンドが生成されます。INPUT 2 を使うか、VOLUME コントロールを低く設定すると、よりダイナミックレンジが広く、タッチの感度が増した圧縮率の低いサウンドが提供されます。

チルト・バック・キャビネット

Rumble 30 と 75 のチルト・バック・キャビネット設計は、アンプリファイヤーにさらにトーンの自由度をもたらします。キャビネットを垂直の位置にするとローエンドのベースのレスポンスを強めます。キャビネットを後ろに傾けると、中域と高域の周波数を上に向けさせ、小さな部屋やリハーサル環境でも聴きやすいクリーンなサウンドを提供します。ご使用の状況で最良のトーンを見つけるために、キャビネットの位置を変えてみることを試してみてください。

ブロック・ダイアグラム

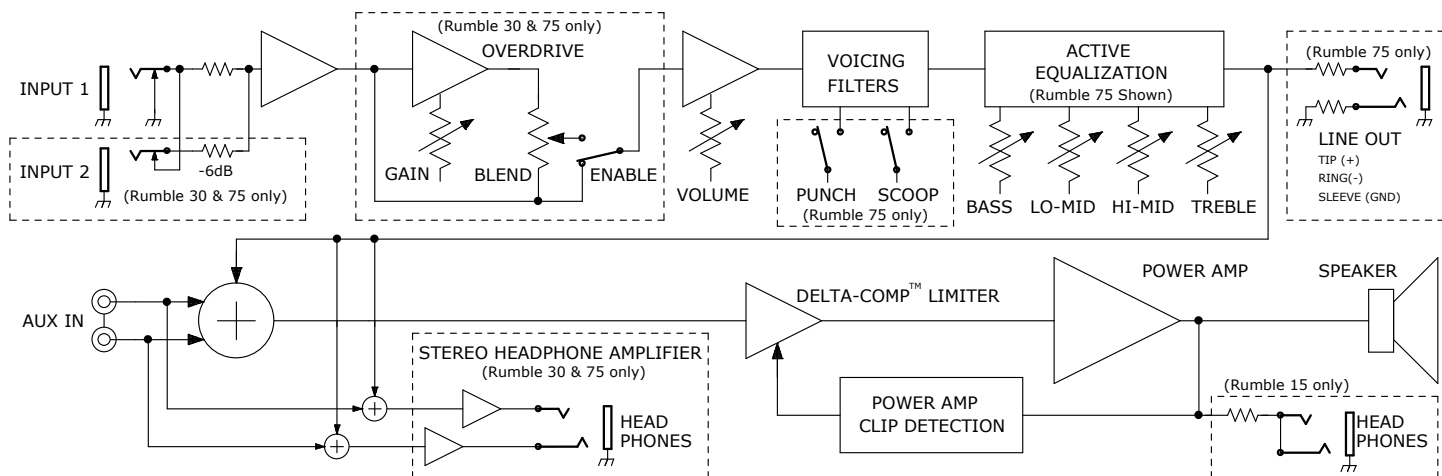

技術仕様

モデル:	Rumble 15
消費電力:	40W 最大 / 20W 通常
入力インピーダンス:	1MΩ (Input) / 10kΩ (Aux In)
プリアンプ感度:	40mVrms (フルパワー @ 100Hz, Volume は最大、トーンコントロールはフラット)
パワーアンプ出力:	15W を 8Ω へ @ <0.1% THD, 100Hz
トーンコントロール:	BASS: ±15dB @ 60Hz MID: ±15dB @ 630Hz TREBLE: ±15dB @ 6kHz
フィルターの種類:	N/A
ライン出力:	N/A
ヘッドフォン出力:	110mW を 32Ω へ /チャンネル
スピーカー:	8Ω 1本, 8インチ, 特別設計,

モデル:	Rumble 30
消費電力:	80W 最大 / 40W 通常
入力インピーダンス:	1MΩ (Input 1) / 136kΩ (Input 2) / 10kΩ (Aux In)
プリアンプ感度:	40mVrms (Input 1) / 80mVrms (Input 2)
パワーアンプ出力:	30W を 8Ω へ @ <0.1% THD, 100Hz
トーンコントロール:	BASS: ±15dB @ 60Hz MID: ±15dB @ 630Hz TREBLE: ±15dB @ 6kHz
フィルターの種類:	N/A
ライン出力:	N/A
ヘッドフォン出力:	280mW を 32Ω へ /チャンネル
スピーカー:	8Ω 1本, 10インチ, 特別設計,

モデル:	Rumble 75
消費電力:	200W 最大 / 100W 通常
入力インピーダンス:	1MΩ (Input 1) / 136kΩ (Input 2) / 10kΩ (Aux In)
プリアンプ感度:	40mVrms (Input 1) / 80mVrms (Input 2)
パワーアンプ出力:	75W を 8Ω へ @ <0.1% THD, 100Hz
トーンコントロール:	BASS: ±15dB @ 80Hz LOW MID: ±12dB @ 400Hz HIGH MID: ±12dB @ 1.2kHz TREBLE: ±15dB @ 10kHz
フィルターの種類:	PUNCH: +7dB @ 170Hz, -12dB @ 50Hz SCOOP: +2dB @ 125Hz, -13dB @ 650Hz, +2.5dB @ 8kHz
ライン出力:	+8.75dB (600Ω へ), 最大出力
ヘッドフォン出力:	280mW を 32Ω へ /チャンネル
スピーカー:	8Ω 1本, 12インチ, 特別設計,

製品の仕様は予告なく変更される場合があります。追加の製品情報は www.fender.com で確認してください。

部件名称 (Part Name)	有毒有害物质或元素 (Hazardous Substances' Name)					
	铅 (Pb)	汞 (Hg)	镉 (Cd)	六价铬 (Cr ⁶⁺)	多溴联苯 (PBB)	多溴二苯醚 (PBDE)
部分电子元件	X	O	O	O	O	O
部分机械加工金属部件	X	O	O	O	O	O
部分其他附属部件	X	O	O	O	O	O

O: 表示该有毒有害物质在该部件所有均质材料中的含量均在 SJ/T 11363-2006 规定的现量要求以下
X: 表示该有毒有害物质至少在该部件的某一均质材料中的含量超出 SJ/T 11363-2006 规定的现量要求

AMPLIFICADOR DE AUDIO

IMPORTADO POR: Instrumentos Musicales Fender S.A. de C.V., Calle Huerta # 132, Col. Carlos Pacheco, C.P. 228890, Ensenada, Baja California, Mexico.
RFC: IMF870506R5A Hecho en Corea. Servicio de Cliente: 001-8665045875

A PRODUCT OF:

FENDER MUSICAL INSTRUMENTS CORPORATION
CORONA, CALIFORNIA USA

Fender®, Rumble® and Delta-Comp™ are trademarks of FMIC.

Other trademarks are property of their respective owners.

© 2009 FMIC. All rights reserved.

P/N 848KKI013 REV. A